

Suzuki Motor Poland Sp z o.o  
Ul. Połczyńska 10  
01-378 Warszawa

# **INSTRUKCJA OBSŁUGI**

## **MOTOCYKLA**



## **SUZUKI**

## **SFV650A**

Powyzsza instrukcja obslugi powinna byc traktowana jako czesc motocykla i towarzyszyc mu zarowno podczas odsprzedazy, jak rowniez wypozyczenia. Zawarte w instrukcji wskazowki dotyczace bezpieczenstwa, informacje o prawidlowym uzytkowaniu motocykla oraz porady dotyczace eksploatacji powinny byc przedmiotem wnikliwej lektury przed rozpoczeciem jazdy zakupionym motocyklem.

### **Informacje o docieraniu motocykla.**

Pierwsze 1.600km jest najważniejsze dla trwałości Twojego motocykla. Pojazdy Suzuki produkowane są w oparciu o wysoko rozwiniętą technologię i przy wykorzystaniu materiałów najwyższej jakości. Prawidłowe dotarcie zapewnia optymalne wzajemne dopasowanie się współpracujących elementów, a co za tym idzie powoduje wydłużenie żywotności i bezawaryjności jednoślada.

Przy zachowaniu szczególnej ostrożności w okresie docierania motocykla, jego niezawodność i zdolności użytkowe pozostają nienaruszone. Szczególnie ważnym jest, aby silnik, podczas pracy w tym okresie, nie był zbyt przeciążany. Szczegółowe informacje o docieraniu pojazdu znajdziesz w rozdziale: **Docieranie**.

### **OSTRZEŻENIE, PRZESTROGA, UWAGA, WSKAZÓWKA.**

Prosimy przeczytać ten podręcznik i stosować się do zawartych w nim zaleceń. W niniejszej książeczce wyrażenia: **OSTRZEŻENIE, PRZESTROGA, UWAGA, WSKAZÓWKA**, będą używane w następujący sposób.

### **OSTRZEŻENIE**

<b>Wskazuje potencjalne zagrożenie, które doprowadzić może do śmierci lub poważnych obrażeń.</b>
--

### **PRZESTROGA**

**Wskazuje potencjalne zagrożenie, które doprowadzić może do mniejszych lub umiarkowanych obrażeń.**

### **UWAGA**

Wskazuje potencjalne zagrożenie, które doprowadzić może do uszkodzenia pojazdu lub wyposażenia.

### **WSKAZÓWKA**

*Wskazuje informacje ułatwiające obsługę lub zrozumienie instrukcji.*

## **Przedmowa**

---

Motocyklizm jest jednym z najaktywniejszych sportów. Abyś mógł bezpiecznie korzystać z motocykla należy przed pierwszą jazdą zapoznać się dokładnie z tekstem niniejszej instrukcji.

Motocykl wymaga dbałości i odpowiedniej opieki serwisowej. Zasady prawidłowej eksploatacji i serwisowania opisane są w instrukcji. Postępując zgodnie z nimi zapewnisz sobie komfort jazdy, a motocyklowi długi okres bezawaryjnej eksploatacji. Autoryzowane serwisy Suzuki dysponują wyszkolonymi i doświadczonymi mechanikami, którzy przy użyciu odpowiednich narzędzi zagwarantują najlepszy serwis.

Wszystkie informacje, szkice, zdjęcia i dane, zamieszczone w tej książeczce, opierają się na informacjach dotyczących produktu, które były aktualne w momencie jej druku. Ulepszenia i inne zmiany mogą jednakże szybko doprowadzić do tego, że zawartość tego podręcznika nie będzie dokładnie odpowiadała produktowi.

Suzuki zastrzega sobie w każdej chwili prawo do zmian.

Proszę zauważyć, że podręcznik ten opisuje wszystkie wersje wyposażeniowe rozprowadzane we wszystkich regionach sprzedaży. Model, który nabyłeś może być seryjnie inaczej przygotowany i odbiegać od opisanego w niniejszym podręczniku.

*SUZUKI MOTOR CORPORATION*

## *Spis Treści*

---

<i>Informacje dla użytkownika</i>	5
<i>Rozmieszczenie wskaźników, elementów sterowania i wyposażenia</i>	10
<i>Zalecane rodzaje paliwa, oleju i płynu chłodzącego</i>	33
<i>Docieranie i kontrola przed jazdą</i>	38
<i>Reguły bezpiecznej jazdy</i>	42
<i>Przeglądy okresowe</i>	48
<i>Usterki i ich usuwanie</i>	97
<i>Przechowywanie i czyszczenie motocykla</i>	100
<i>Dane Techniczne</i>	105
<i>Indeks alfabetyczny</i>	107

## ***Informacje dla użytkownika***

---

<i>Korzystanie z akcesoriów i wskazówki dotyczące bezpieczeństwa</i>	6
<i>Modyfikacje</i>	7
<i>Zasady bezpiecznej jazdy dla motocyklistów</i>	8
<i>Położenie numeru seryjnego</i>	9

DO UŻYTKU WEWNĘTRZNEGO

## Informacje dla użytkownika

---

### Korzystanie z akcesoriów i wskazówki dot. bezpieczeństwa

Istnieje bardzo wiele akcesoriów, które sprzedawane są posiadaczom motocykli SUZUKI. Firma SUZUKI nie ma żadnego wpływu na ich jakość i użyteczność. Korzystanie z nieodpowiednich akcesoriów może negatywnie wpłynąć na bezpieczeństwo jazdy. SUZUKI nie jest w stanie sprawdzić wszystkich dostępnych na rynku akcesoriów lub ich części. Państwa dealer może pomóc w wyborze odpowiednich akcesoriów i właściwie je zamontować.

Należy zachować szczególną ostrożność przy wyborze i montowaniu akcesoriów w motocyklu. Poniżej podajemy kilka ogólnych porad, które będą Państwu pomocne przy podejmowaniu decyzji dotyczących wyposażenia motocykla w akcesoria.

### OSTRZEŻENIE

**Nieprawidłowy montaż akcesoriów lub modyfikacje motocykla mogą zmienić jego prowadzenie się, co może doprowadzić do wypadku.**

**Nigdy nie należy stosować niewłaściwych akcesoriów. Upewnij się, że zastosowane akcesoria są prawidłowo zamontowane. Zaleca się używanie wyłącznie oryginalnych akcesoriów Suzuki lub ich odpowiedników zaprojektowanych do odpowiedniego typu motocykla. Zamontuj i używaj akcesoriów zgodnie z ich przeznaczeniem. W przypadku wątpliwości, co do wyboru akcesoriów należy skontaktować się z autoryzowanym dealerem Suzuki.**

- Nigdy nie należy przekraczać dopuszczalnej masy całkowitej motocykla. Jest to łączna masa pojazdu, akcesoriów, bagażu, kierowcy i pasażera. Przy wyborze akcesoriów należy brać pod uwagę zarówno ich ciężar, jak i ciężar kierowcy. Montaż akcesoriów może ograniczyć bezpieczeństwo jazdy oraz łatwość kierowania.

Dopuszczalna masa całkowita: 420 kg,

Przy ciśnieniu w zimnych oponach:

Przód: 2,25 kg/cm<sup>2</sup>

Tył: 2,50 kg/cm<sup>2</sup>

- Jeżeli motocykl ma zostać załadowany, czy też mają być zamontowane dodatkowe akcesoria ujemnie wpływające na aerodynamikę motocykla, to zarówno ładunek jak i akcesoria powinny być umieszczone tak nisko, jak to jest możliwe. Wysoko położony środek ciężkości utrudnia prowadzenie motocykla. Stelaże i inne uchwyty należy uważnie skontrolować pod kątem pewnego, uniemożliwiającego poruszanie się montażu. Słabe zamocowanie prowadzi do przemieszczania się obciążenia, co z kolei może prowadzić do niebezpiecznych, niestabilnych zachowań pojazdu.
- Sprawdź prawidłowy prześwit i możliwość składania się na zakrętach. Nieprawidłowo zamocowany bagaż może drastycznie zmniejszyć te dwa parametry. Upewnij się, czy akcesoria nie zakłóca pracy zawieszenia, układu kierowniczego lub elementów sterowania motocykla.

- Akcesoria, które mocuje się na kierownicy lub widelcu koła przedniego również oznaczają dodatkową masę, która powoduje zmniejszenie sprawności układu kierowniczego. Zamontowanie zbyt ciężkiego wyposażenia w tej części motocykla może doprowadzić do wpadania przedniego zawieszenia w oscylacje. Dlatego też nie zaleca się mocowania zbędnych elementów na kierownicy i przednim zawieszeniu.
- Stabilność motocykla może zostać zakłócona przy bocznym wietrze lub podczas mijania się z dużymi pojazdami. Źle zamocowane lub źle skonstruowane akcesoria mogą w takich sytuacjach spowodować istotne pogorszenie bezpieczeństwa jazdy. Dlatego też należy zachować szczególną staranność przy wyborze i montażu akcesoriów.
- Wybierz akcesoria, które nie ograniczają swobody ruchów kierowcy. Ograniczenie swobody ruchów pogarsza możliwości kontrolowania pojazdu.
- Wybierz akcesoria elektryczne, które nie przeciążą instalacji elektrycznej motocykla. Poważne przeciążenie instalacji może doprowadzić do jej uszkodzenia bądź do powstania niebezpiecznej sytuacji związanej z nagłym brakiem zasilania podczas jazdy.
- Jeżeli transportujesz na motocyklu także bagaż, to należy umieścić go tak płasko i tak szczelnie przy maszynie, jak tylko jest to możliwe. Niewłaściwie umocowany ładunek może zmienić własności jezdne pojazdu i zagrozić bezpieczeństwu ruchu. Wielkość ładunku może również zakłócić aerodynamikę i reakcje motocykla. Bagaż na motocyklu powinien być zawsze dobrze umocowany i równomiernie rozmieszczony.

### **Modyfikacje**

Poprzez wymontowanie oryginalnych części lub przeprowadzenie innych zmian w motocyklu, mogą zostać naruszone przepisy ruchu drogowego, jak również może zmniejszyć się bezpieczeństwo jazdy. Mocuj na motocyklu akcesoria, które nie powodują modyfikacji ramy, a łączna masa ich i motocykla nie przekraczają dopuszczalnej masy całkowitej.

### **OSTRZEŻENIE**

**Nigdy nie należy modyfikować ramy (wiercić, spawać, itp.), gdyż spowoduje to jej osłabienie i może być przyczyną wypadku.**

## **Zasady bezpiecznej jazdy dla motocyklistów**

Jazda motocyklem jest olbrzymią przyjemnością i ekscytującym sportem. Wymaga jednakże przestrzegania podanych poniżej reguł dotyczących bezpieczeństwa kierowcy i pasażera.

### **Zawsze należy jeździć w kasku ochronnym.**

Bezpieczna jazda zaczyna się od założenia kasku. Obrażenia głowy należą do najpoważniejszych, jakie mogą spotkać motocyklistę. **ZAWSZE** zakładaj homologowany hełm. Należy także używać odpowiednich osłon na oczy.

### **Należy się odpowiednio ubierać.**

Szeroka, modna odzież może okazać się podczas jazdy motocyklem niewygodna, a nawet niebezpieczna. Przed wyruszeniem w drogę należy dobrać odpowiedni strój do jazdy motocyklem.

### **Należy sprawdzić motocykl przed jazdą.**

Stosuj się do zaleceń z rozdziału "Kontrola przed jazdą" znajdującego się w niniejszym podręczniku. Nie powinieneś bagatelizować dokładnego sprawdzenia motocykla zarówno dla bezpieczeństwa własnego, jak i pasażera oraz innych użytkowników drogi.

### **Należy dokładnie zapoznać się z motocyklem.**

Twoje umiejętności i wiedza techniczna są podstawą bezpiecznej jazdy. Przede wszystkim należy dokładnie zapoznać się z maszyną i jej własnościami jezdny. Sugerujemy, byś zapoznał się z motocyklem na zamkniętym obszarze i poćwiczył jazdę motocyklem do momentu opanowania maszyny. Pamiętaj, że ćwiczenie czyni mistrzem.

### **Znaj swoje możliwości**

Należy zawsze jeździć tak, aby nie przekroczyć granic własnych możliwości, co znacznie zmniejszy ryzyko wypadku.

### **Jazda motocyklem w dni deszczowe.**

Jazda przy złej pogodzie, a zwłaszcza po mokrej nawierzchni jest niebezpieczna. Należy pamiętać, że na mokrej nawierzchni droga hamowania wydłuża się. Unikaj malowanych pasów, wjazdów kanalizacji i tłustych plam na jezdni, gdyż są one bardzo śliskie. Zachowaj szczególną ostrożność przy przejeżdżaniu przez tory i metalowe łączniki mostów. Jeśli kiedykolwiek będziesz miał wątpliwości co do warunków drogowych - zwolnij!

### **Pamiętaj o zasadzie ograniczonego zaufania**

Jednym z najczęstszych wypadków motocyklowych jest zderzenia z samochodem wykonującym nagły manewr zawracania lub skrętu w lewo. Jedź ostrożnie! Stosuj strategię, iż jesteś niewidoczny dla innych użytkowników ruchu. Nawet w pogodne dni zakładaj odzież zawierającą elementy odbłaskowe. Używaj również w dzień świateł mijania. W czasie jazdy staraj się unikać przebywania w martwym punkcie innych pojazdów.



### Położenie numeru seryjnego.

---

Numery seryjne ramy i silnika niezbędne są do zarejestrowania motocykla. Są one również pomocne przy zamawianiu części zamiennych i dostępie do informacji serwisowych u autoryzowanego przedstawiciela Suzuki. Numer ramy (1) jest wybity na główce ramy. Numer silnika (2) znajduje się na obudowie skrzyni korbowej.

W celu łatwiejszego wykorzystania w/w numerów w przyszłości wpisz je w ramkę poniżej:

Numer ramy:	
Nr silnika:	

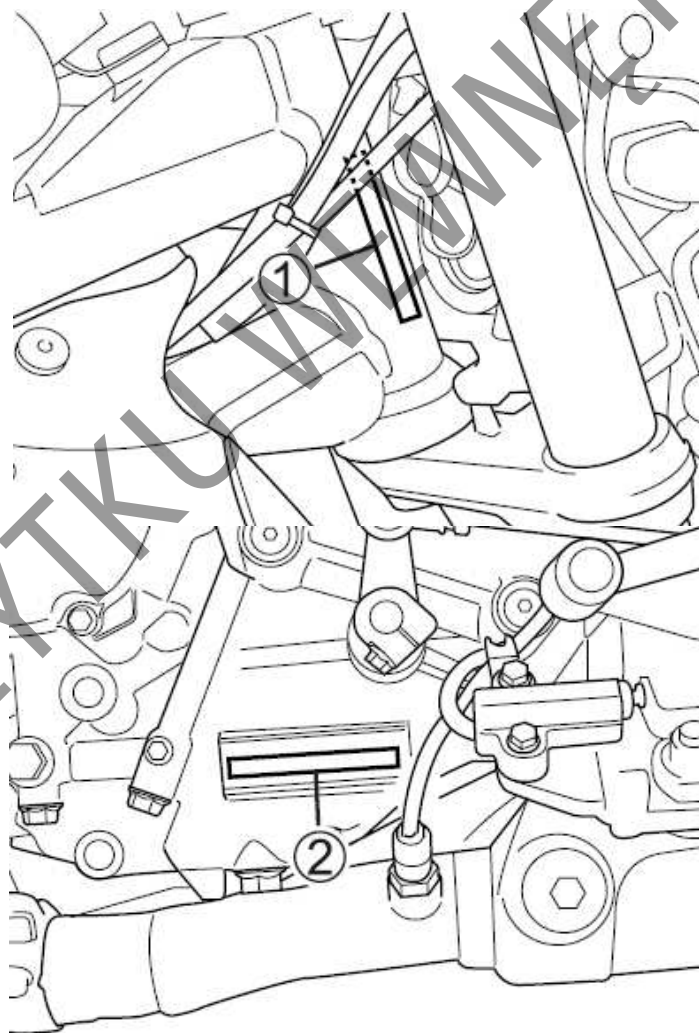

## ***Rozmieszczenie wskaźników, elementów sterowania i wyposażenia***

---

<i>Rozmieszczenie wskaźników, elementów sterowania i wyposażenia</i>	<i>11</i>
<i>Kluczyki</i>	<i>14</i>
<i>Włącznik zapłonu</i>	<i>14</i>
<i>Zestaw zegarów</i>	<i>16</i>
<i>Lewy uchwyt kierownicy</i>	<i>22</i>
<i>Prawy uchwyt kierownicy</i>	<i>24</i>
<i>Korek wlewu paliwa</i>	<i>26</i>
<i>Dźwignia zmiany biegów</i>	<i>27</i>
<i>Pedał hamulca tylnego</i>	<i>28</i>
<i>Zamek siedziska i uchwyt na kask</i>	<i>28</i>
<i>Paski do mocowania bagażu</i>	<i>29</i>
<i>Nóżka boczna</i>	<i>30</i>
<i>Regulacja zawieszek</i>	<i>31</i>

## Rozmieszczenie wskaźników, elementów sterowania i wyposażenia

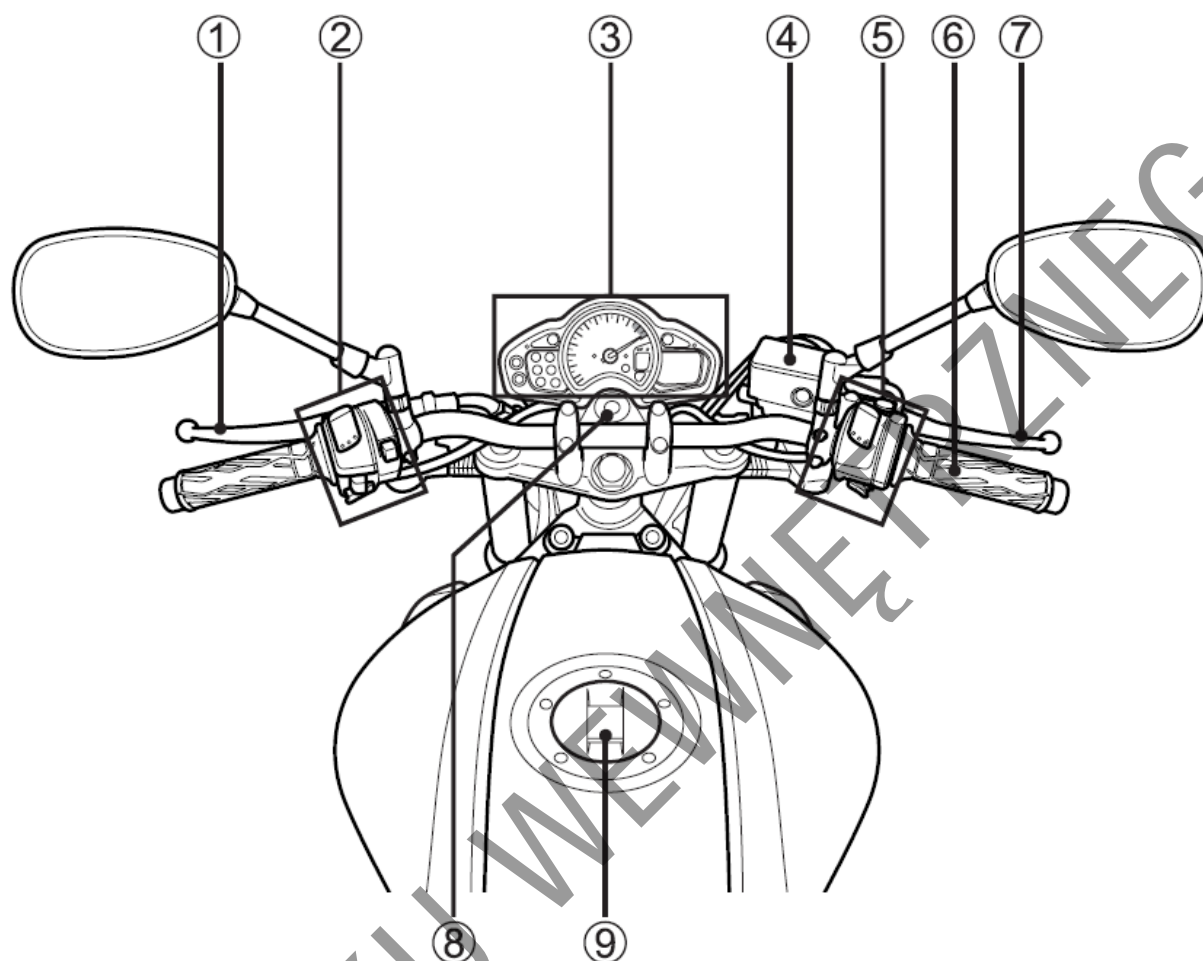

- 1 Dźwignia sprzęgła
- 2 Lewy przełącznik kierownicy
- 3 Zestaw zegarów
- 4 Zbiornik płynu przedniego hamulca

- 5 Prawy przełącznik kierownicy
- 6 Manetka gazu
- 7 Dźwignia hamulca przedniego
- 8 Włącznik zapłonu
- 9 Korek wlewu paliwa

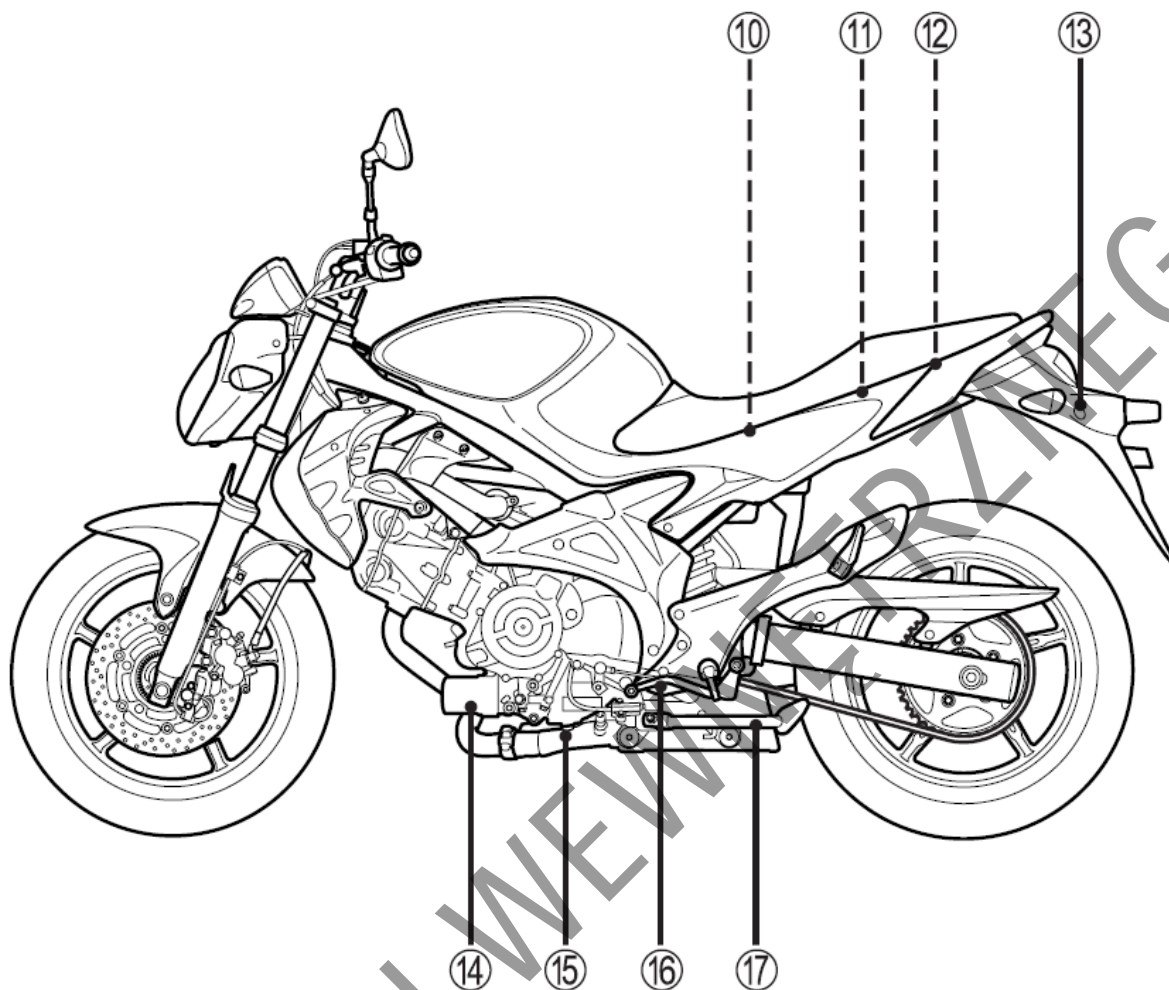

- 10 Akumulator i bezpieczniki
- 11 Uchwyty na kask
- 12 Zestaw narzędzi
- 13 Zamek siedziska
- 14 Filtr oleju silnikowego
- 15 Korek spustowy oleju silnikowego
- 16 Dźwignia zmiany biegów
- 17 Nóżka boczna

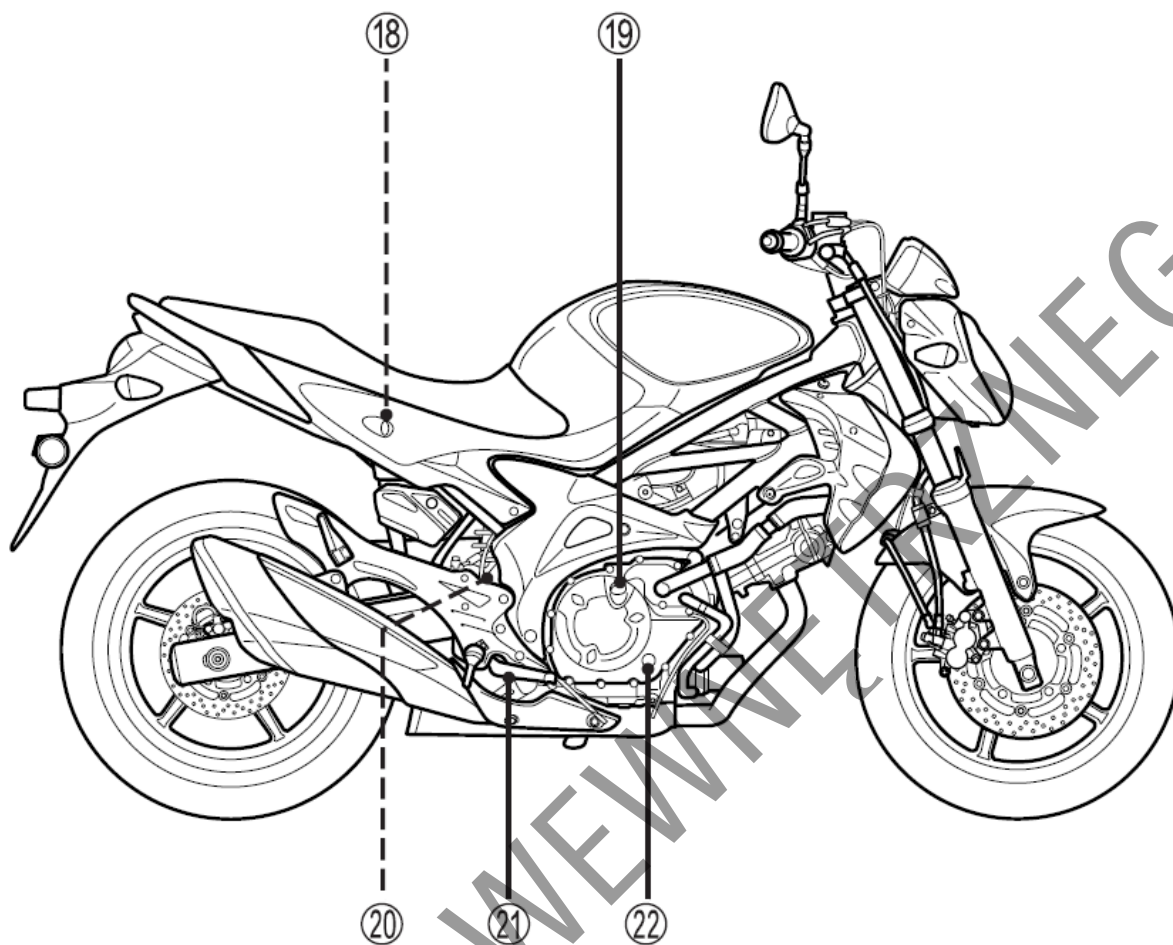

- 18 Zbiornik płynu hamulca tylnego
- 19 Korek wlewu oleju
- 20 Włącznik światła hamulca tylnego
- 21 Pedał hamulca tylnego
- 22 Okienko kontrolne oleju silnikowego

## Kluczyki

Motocykl ten jest wyposażony w dwa takie same kluczyki. Jeden z nich należy schować w bezpiecznym miejscu.

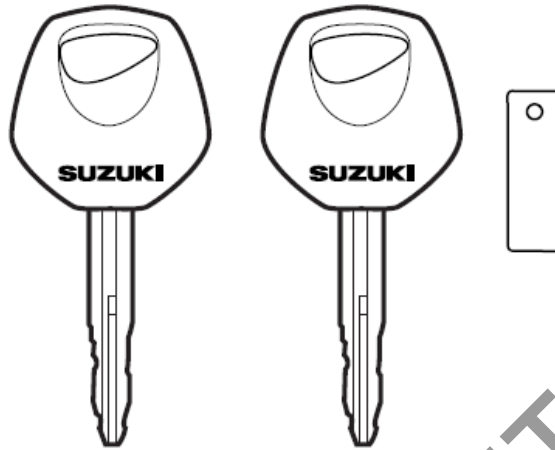

Kluczyki włącznika zapłonu są oznaczone numerem identyfikacyjnym. Numer umieszczony jest na dołączonej płytce. Ułatwi to zamówienie (w razie konieczności) kluczyka zastępczego. Na przyszłe potrzeby wpisz poniżej numer kluczyka:

Nr kluczyka

## Włącznik zapłonu (stacyjka)

---

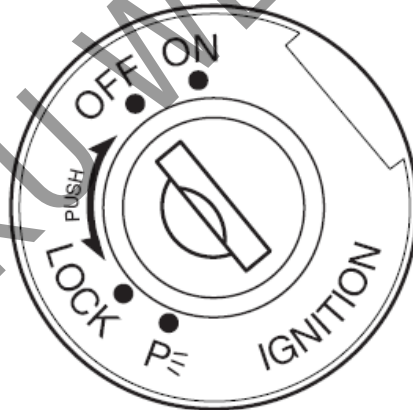

Stacyjka posiada cztery położenia:

- Pozycja "OFF"** Wszystkie obwody elektryczne są wyłączone. Silnika nie można uruchomić. Kluczyk można wyjąć ze stacyjki.
- Pozycja "ON"** Obwód zapłonu jest gotowy i silnik może zostać uruchomiony. W tym położeniu stacyjki reflektor i światło tylne zostają automatycznie uruchomione, a kluczyka nie można wyjąć ze stacyjki.

### WSKAZÓWKA

*Uruchom silnik niezwłocznie po włączeniu zapłonu. W przeciwnym razie uruchomiony reflektor rozładuje akumulator.*

**Pozycja "LOCK"** Blokada. Aby zablokować kierownicę przekręć ją całkowicie w lewo. Kluczyk naciśnij, przekręć do pozycji "lock" i wyciągnij. Wszystkie obwody elektryczne są wyłączone.

**Pozycja "P"** Parkowanie. Przy parkowaniu motocykla skręć kierownicę w lewo i przekręć kluczyk do pozycji "P". Kluczyk można wyjąć ze stacyjki. Przy zablokowanej kierownicy świecić będzie się światło pozycyjne i tylne. Pozycja ta służy do poprawienia widoczności motocykla przy jego parkowaniu po zmroku. W tym położeniu stacyjki możliwe jest skorzystanie ze świateł awaryjnych.

#### **OSTRZEŻENIE:**

**Przełączenie stacyjki do położenia „Lock” lub „P”, gdy pojazd się porusza stwarza poważne zagrożenie. Pchanie motocykla z zablokowaną kierownicą jest niebezpieczne. Możesz stracić równowagę i upaść lub przewrócić motocykl.**

**Przed zablokowaniem kierownicy zatrzymaj motocykl i zadбай o jego stabilne ustawienie na nóżce bocznej lub podnóżku centralnym. Nie próbuj ruszać motocyklem z zablokowaną kierownicą.**

Otwór stacyjki zasłonić można przekręcając pokrywę (patrz rys.).



Przekręć kluczyk włącznika zapłonu do pozycji LOCK i zmień pozycję otworu na kluczyk w momencie, gdy odchodzisz od motocykla.

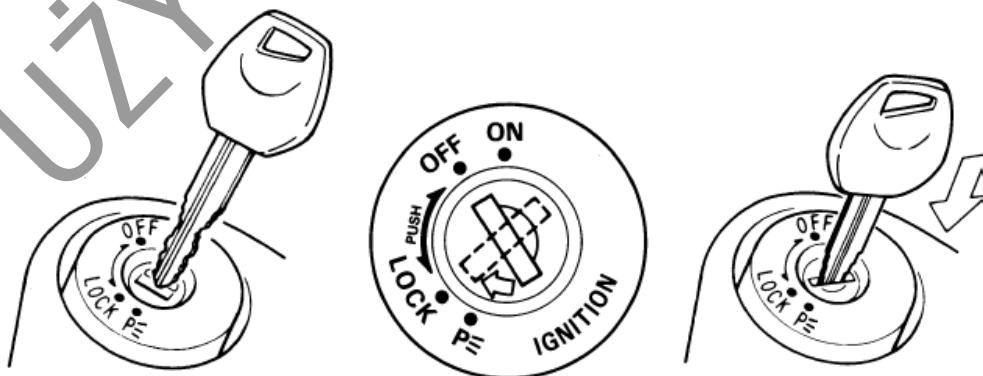

Przy wkładaniu kluczyka do stacyjki należy ponownie dopasować położenie pokryw.



## Zestaw zegarów

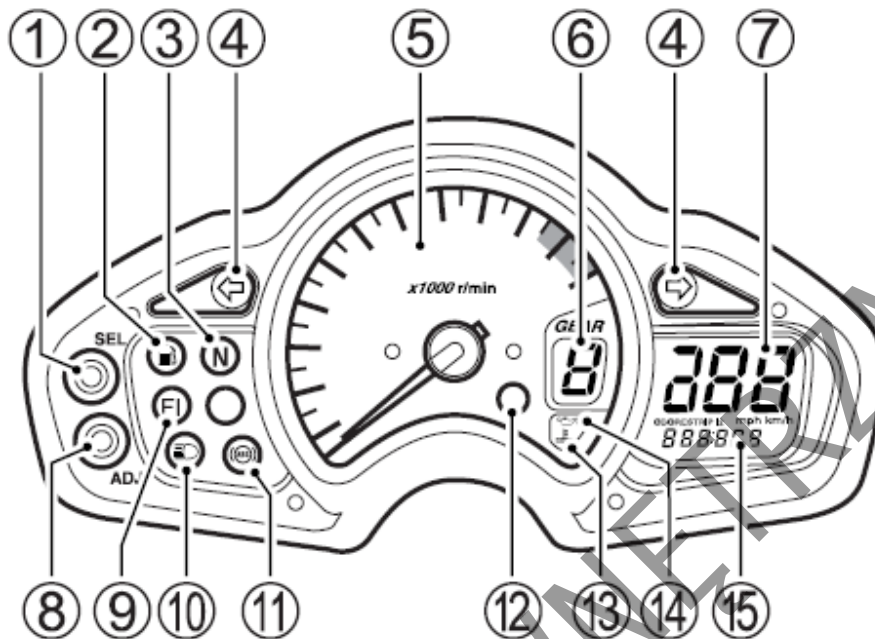

Po włączeniu stacyjki wskazówka obrotomierza, kontrolka układu wtrysku paliwa (9), kontrolka poziomu paliwa (2), kontrolka temperatury cieczy chłodzącej / ciśnienia oleju (12) i wyświetlacz LCD zostają uruchomione w celu sprawdzenia poprawności ich funkcjonowania:

- Kontrolka układu wtrysku paliwa (9), kontrolka poziomu paliwa (2), kontrolka temperatury cieczy chłodzącej / ciśnienia oleju (12) zostają uruchomione na 3 sek.
- Wskazówka obrotomierza obraca się do położenia maksymalnego i z powrotem.
- Wszystkie segmenty wyświetlacza ciekłokrystalicznego zostają uruchomione, a następnie wyświetlacz przechodzi do standardowego wyświetlenia.

### Kontrolka poziomu paliwa “” (2)

Jeśli ilość paliwa w zbiorniku spadnie poniżej ok. 3.5 litra kontrolka zaczyna migać. Poniżej ok. 2.0 litrów zapala się światłem ciągłym. Po włączeniu stacyjki kontrolka zapala się na ok. 3 sekundy i o ile w zbiorniku jest wystarczająca ilość paliwa gaśnie.

### WSKAZÓWKA

Jeśli podczas jazdy zapali się kontrolka poziomu paliwa należy skorzystać z najbliższej nadarzającej się okazji i uzupełnić ilość paliwa w zbiorniku.

**Kontrolka biegu jałowego „N” (3)** - zielona kontrolka zapala się w momencie, gdy silnik pracuje na biegu jałowym, lampka gaśnie z chwilą wrzucenia innego biegu

**Kontrolka kierunkowskazów “” (4)** - w przypadku uruchomienia świateł kierunkowskazów (lewego lub prawego) kontrolka miga i gaśnie wraz z wyłączeniem świateł kierunkowskazów



#### WSKAZÓWKA

W przypadku, gdy którykolwiek z kierunkowskazów nie funkcjonuje prawidłowo, ponieważ żarówka lub obwód elektryczny są uszkodzone, to kontrolka kierunkowskazów miga częściej niż normalnie, informując prowadzącego motocykl o zaistniałej usterce

**Obrotomierz (5)** - wskazuje prędkość obrotową silnika wyrażoną w obrotach na minutę. Jeśli wskazówka obrotomierza lub prędkościomierza nie wskazuje zera zastosuj poniższą procedurę:

1. Naciśnij przycisk ADJ (8), a następnie włącz stacyjkę.
2. Trzymaj przycisk ADJ naciśnięty przez 4 sekundy.

#### Wyświetlacz biegów (6)

Na wyświetlaczu pokazywany jest aktualnie używany bieg. Wskaźnik wyświetla „0” jeśli skrzynia biegów ustawiona jest w położeniu biegu luzem.

#### WSKAZÓWKA

Jeśli na wyświetlaczu pojawi się symbol „CHEC”, zamiast numeru przełożenia na wyświetlaczu biegów pojawi się „—”.

**Szybkościomierz (7)** - Wskazuje prędkość jazdy w kilometrach na godzinę lub w milach na godzinę.

#### WSKAZÓWKA

- Aby zmienić skalę prędkości z km/h na mile ustaw licznik na drogomierz, naciśnij i przytrzymaj przez 3 sekundy przycisk SEL (1).
- Ustaw jednostkę prędkościomierza zgodnie z obowiązującymi przepisami ruchu drogowego.
- Po ustawieniu jednostki prędkości sprawdź wyświetlenie prędkościomierza.

#### Kontrolka układu wtryskowego „FI” (9)

W przypadku pojawienia się błędu w układzie wtryskowym zapali się czerwona lampka ostrzegawcza (9) oraz na wyświetlaczu, w obszarze licznika kilometrów pojawi się symbol „FI” wyświetlany w dwu wariantach:

- A. Wyświetlacz (15) pokazuje zamiennie „FI”, czerwona lampka ostrzegawcza (9) jest zapalona.
- B. Wyświetlacz pokazuje stale „FI”, czerwona lampka ostrzegawcza (9) miga

W trybie A możliwa jest dalsza praca silnika; w trybie B silnik nie będzie pracował.

**UWAGA:**

Kontrolka układu wtrysku paliwa zapala się, by ostrzec przed problemem z układem wtrysku paliwa. Jazda motocyklem z zapaloną kontrolką wtrysku paliwa może doprowadzić do zniszczenia jednostki napędowej.

Jeżeli czerwona kontrolka zapali się, a na wyświetlaczu pojawi się napis „FI” należy jak najszybciej zgłosić się do autoryzowanego serwisu Suzuki.

**WSKAZÓWKA**

- *Jeśli wyświetlacz pokazuje zamiennie „FI” oraz temperaturę silnika i lampka ostrzegawcza jest zapalona należy wówczas utrzymać silnik uruchomiony i udać się niezwłocznie do najbliższego dealera Suzuki. Jeśli silnik zatrzyma się, należy wyłączyć stacyjkę, włączyć ją ponownie i spróbować uruchomić silnik.*
- *Jeśli wyświetlacz pokazuje stale „FI”, a czerwona lampka ostrzegawcza miga silnika nie można uruchomić.*

Jeśli wyświetlacz pokazuje stale „FI”, lampka ostrzegawcza miga silnika nie można uruchomić.

**CHEC**

Jeżeli na wyświetlaczu (15) pojawi się wskazanie „CHEC”, należy sprawdzić:

- Pozycję  wyłącznika silnika na prawym przełączniku zespolonym.
- Włączony bieg neutralny i całkowicie złożoną nóżkę boczną.

Jeśli wyświetlacz nadal wskazuje „CHEC”, należy sprawdzić bezpiecznik instalacji zapłonowej oraz kostki połączeniowe instalacji elektrycznej.

**Kontrolka świateł drogowych**  (10) - w momencie, gdy włączone są światła drogowe, zapalona jest niebieska kontrolka

**Kontrolka układu ABS**  (11) (dot. modelu SFV650A)

Zapala się po włączeniu stacyjki do położenia ON i powinna zgasnąć, kiedy prędkość pojazdu przekroczy 10 km/h.

Jeśli w układzie ABS (układ zapobiegający blokowaniu się kół podczas hamowania) pojawi się jakiś problem lampka kontrolna zapali się. Jeśli lampka kontrolna ABS świeci się lub miga układ ABS nie będzie działał. Układ hamulcowy działa wówczas jak konwencjonalny.

**WSKAZÓWKA**

*Jeśli kontrolka ABS gaśnie przed uruchomieniem silnika sprawdź jej działanie przez wyłączenie i ponowne włączenie stacyjki. Kontrolka ABS może zgasnąć, jeśli przed ruszeniem silnik zostanie wprowadzony na wysokie obroty. Jeśli po włączeniu stacyjki kontrolka ABS nie zapala się autoryzowany serwis Suzuki powinien jak najszybciej sprawdzić układ ABS.*

## OSTRZEŻENIE

Jazda motocyklem z zapaloną lampką ostrzegawczą systemu ABS jest ryzykowna. Jeśli podczas jazdy kontrolka ABS zapali się lub zacznie migać zatrzymaj motocykl w bezpiecznym miejscu i wyłącz zapłon. Włącz ponownie po chwili stacyjkę i sprawdź, czy kontrolka ABS zapali się ponownie.

- Jeśli po rozpoczęciu jazdy kontrolka zgaśnie ABS będzie funkcjonował poprawnie.
- Jeśli po rozpoczęciu jazdy kontrolka nie zgaśnie ABS nie będzie funkcjonował. Hamulce zachowają normalne działanie. Należy wówczas niezwłocznie skontaktować się z autoryzowanym serwisem Suzuki.

### Kontrolka temp. płynu chłodzącego “” / kontrolka ciśnienia oleju “” (12)

Kontrolka zapala się, jeśli temperatura cieczy chłodzącej jest zbyt wysoka lub ciśnienie oleju silnikowego spadnie poniżej normalnej wartości. Kontrolka powinna zapalać się po włączeniu stacyjki i gasnąć w momencie uruchomienia silnika.

### Kontrolka temperatury płynu chłodzącego

Przekroczenie dopuszczalnej temperatury cieczy chłodzącej sygnalizowane jest zapaleniem kontrolki i symbolu “” na wyświetlaczu (13). W przypadku zapalenia się kontrolki wyłącz silnik i po ostudzeniu silnika sprawdź poziom płynu chłodzącego.

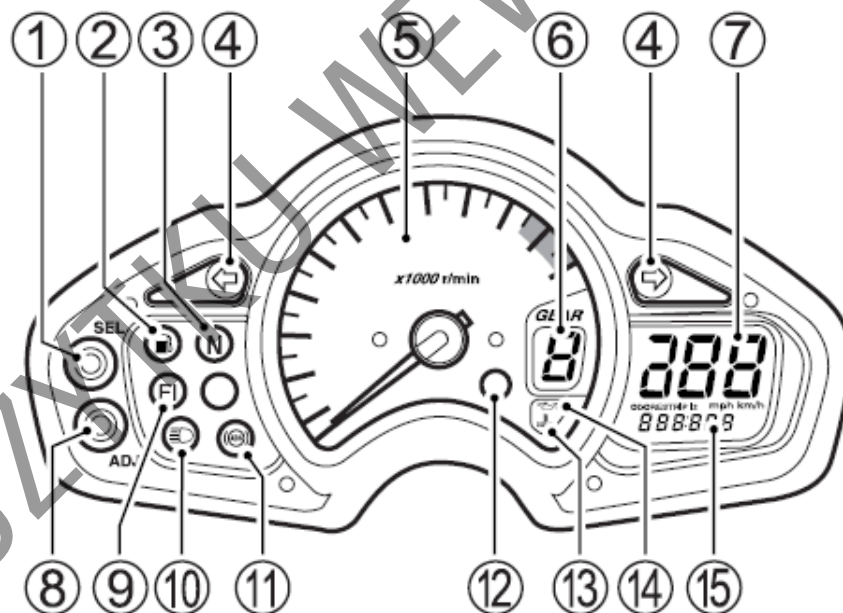



### UWAGA

Jazda motocyklem ze zbyt wysoką temperaturą cieczy chłodzącej może doprowadzić do przegrzania i uszkodzenia silnika. Jeżeli zapali się lampka ostrzegawcza należy zatrzymać motocykl i wyłączyć silnik. Uruchom silnik powtórnie dopiero po jego wystudzeniu.

Nie należy uruchamiać silnika do momentu, aż zgaśnie lampka ostrzegawcza.

### Kontrolka ciśnienia oleju

Po włączeniu stacyjki, bez uruchamiania silnika na wyświetlaczu (14) pojawia się symbol  i zapala się lampka ostrzegawcza (12). Po uruchomieniu silnika zarówno symbol  jak i kontrolka powinny niezwłocznie zgasnąć. Spadek ciśnienia oleju silnikowego poniżej dopuszczalnej wartości powoduje zapalenie symbolu  i kontrolki (12).

### UWAGA

Kontynuowanie jazdy motocyklem, gdy jest zapalona kontrolka ciśnienia oleju może doprowadzić do uszkodzenia silnika i układu przeniesienia napędu.

Jeżeli zapali się kontrolka ciśnienia oleju, wskazując niskie ciśnienie oleju, natychmiast zatrzymaj motocykl i wyłącz silnik. Następnie sprawdź poziom oleju i uzupełnij go, jeśli jest to konieczne. W przypadku, gdy kontrolka ciśnienia oleju wciąż się świeci, skontaktuj się z autoryzowanym przedstawicielem Suzuki.

### Licznik kilometrów/Licznik przebiegu dziennego / Licznik przebiegu na rezerwie / Zegar czasowy (15)

Wyświetlacz posiada pięć funkcji: drogomierza, dwóch liczników dziennych, licznika przebiegu na rezerwie i zegara czasowego. Po włączeniu stacyjki do położenia „ON”, na wyświetlaczu ukaże się wzór testowy przedstawiony poniżej. Ostatnie wyświetlenie przed wyłączeniem stacyjki zostaje zapamiętane i pojawia się po ponownym włączeniu stacyjki.

ODORESTRIP 12 mph km/h  
888:88.8

Aby zmienić rodzaj wyświetlacza, należy wcisnąć przycisk SEL (1). Kolejno ukażą się wszystkie tryby wyświetlacza ( w kolejności przedstawionej na rysunku):

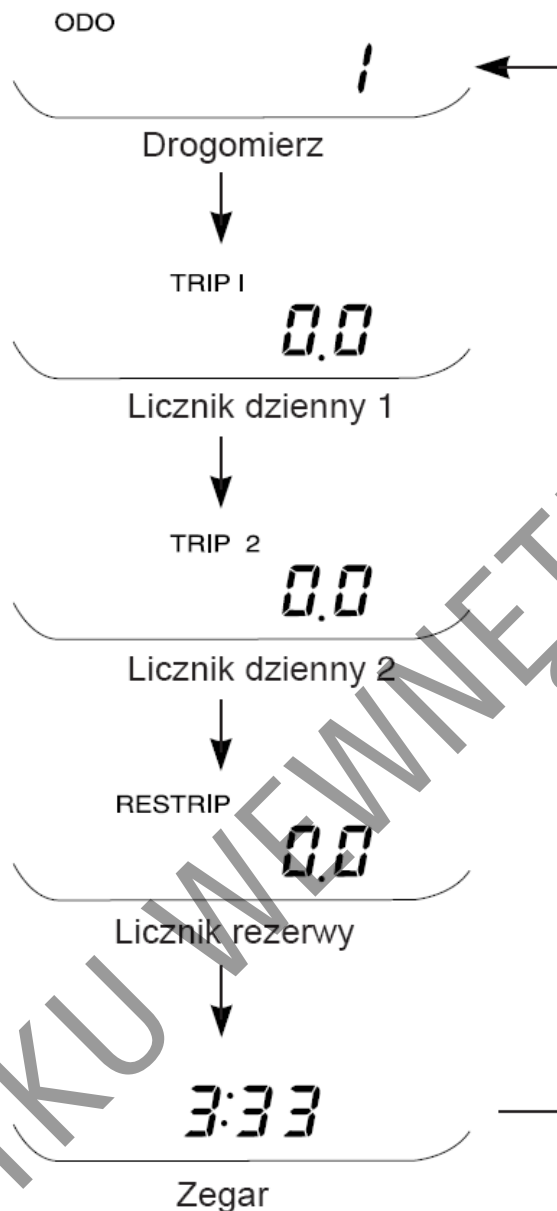

**Licznik kilometrów** rejestruje całkowitą liczbę kilometrów przejechanych przez motocykl.

**Dwa liczniki dziennego przebiegu** są licznikami dającymi się wyzerować. Mogą rejestrować dwa różne parametry jednocześnie. Dla przykładu:

- Licznik nr1 dziennego przebiegu rejestruje przejechaną odległość
- Licznik nr 2 dziennego przebiegu rejestruje dystans, jaki został pokonany między kolejnymi tankowaniami

Aby wyzerować licznik dziennego przebiegu nr 1 lub nr 2, należy w wybranej opcji (licznik nr1 lub licznik nr 2 ) wcisnąć przycisk ADJ (8) – na ok. 2 sekundy (w tym czasie ukaże się numer licznika, który chcesz wyzerować).

### WSKAZÓWKA

Licznik przebiegu dziennego wyzeruje się samoczynnie przy odłączeniu akumulatora lub całkowicie rozładowanym akumulatorze.

**Licznik przebiegu na rezerwie** wskazuje przebieg od momentu osiągnięcia rezerwy w zbiorniku paliwa do zatankowanie motocykla. Kontrolka poziomu paliwa zaczyna migać, a licznik rozpoczyna pracę, gdy w zbiorniku poziom paliwa osiągnie rezerwę. Licznik wyzeruje się automatycznie w chwili zatankowania, co najmniej połowy zbiornika i po ruszeniu motocyklem. Licznik można wyzerować ręcznie naciskając przycisk ADJ (8) na co najmniej 5 sekund, jeśli w zbiorniku znajduje się powyżej połowy stanu.

### OSTRZEŻENIE

**Obsługiwanie wyświetlacza w czasie jazdy może okazać się bardzo niebezpieczne. Zdejmowanie ręki z uchwytu kierownicy może zmniejszyć zdolność prowadzącego do kontroli motocykla. Nie zmieniaj nigdy ustawień wyświetlacza w czasie jazdy. Trzymaj kierownicę obiema rękami.**

### Zegar czasowy

Zegar wskazuje czas w trybie 12-to godzinnym. Aby ustawić zegar należy:

1. Nacisnąć przez 3 sekundy przycisk SEL (1), aż wskazanie godzinowe zacznie migać.
2. Ustawić wskazanie godzinowe naciskając przycisk ADJ (8).

### WSKAZÓWKA

Przyciśnięcie i przytrzymanie w tym położeniu przycisku ADJ (8) spowoduje szybszą zmianę wskazań.

3. Aby zmienić ustawienie minut należy nacisnąć przycisk SEL (1).
4. Właściwą minutę ustawić przy pomocy przycisku ADJ (8).
5. Aby wrócić do normalnego trybu pracy zegara nacisnąć przycisk SEL (1).

### Lewy uchwyt kierownicy

---

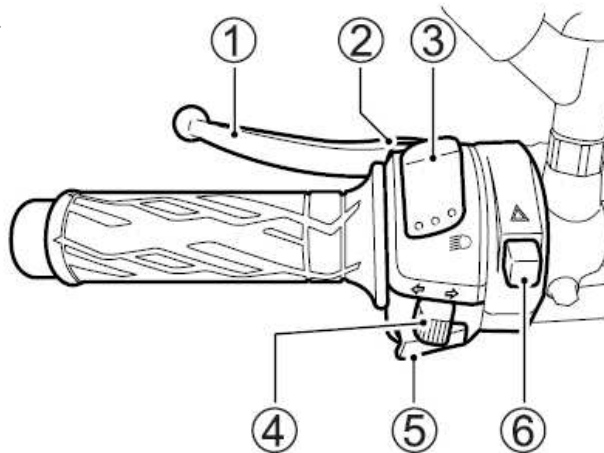

### **Dźwignia sprzęgła (1)**

Z dźwigni sprzęgła korzysta się przy zapalaniu lub zmianie biegów. Wysprzęglenie następuje poprzez pociągnięcie dźwigni.

### **Włącznik sygnału świetlnego (2)**

Nacisnąć w celu krótkotrwałego włączenia reflektora.

### **Przełącznik świateł (3)**

Pozycja  oznacza włączenie świateł mijania.

Pozycja  oznacza włączenie świateł drogowych. Jednocześnie świeci się niebieska kontrolka świateł drogowych.

#### **UWAGA:**

Ustawianie położenia przełącznika pomiędzy światłami drogowymi i mijania spowoduje uruchomienie obydwu włókien żarówki. Działanie takie doprowadzi do uszkodzenia motocykla. Włącznik należy ustawić w jednym z dwóch przewidzianych położeniach.

#### **UWAGA:**

Umieszczanie naklejek lub zasłanianie reflektora spowoduje jego uszkodzenie. Nie zaklejaj nawet częściowo reflektora. Nie zakładaj przesłona na reflektor.

### **Przełącznik kierunkowskazów (4)**

Pozycja  oznacza uruchomienie lewego kierunkowskazu i jednocześnie kontrolki lewego kierunkowskazu.

Pozycja  oznacza uruchomienie prawego kierunkowskazu i jednocześnie kontrolki prawego kierunkowskazu.

Wyłączenie kierunkowskazów następuje przez wciśnięcie przełącznika.

### **OSTRZEŻENIE**

**Brak sygnalizacji kierunkowskazem lub pozostawienie włączonego kierunkowskazu po zakończeniu manewru, może się okazać bardzo niebezpieczne. Inni użytkownicy drogi mogą źle ocenić zamiary prowadzącego, co może w rezultacie doprowadzić do wypadku. Przy zmianie pasa ruchu lub skręcaniu należy zawsze używać kierunkowskazów. Po zakończeniu manewru należy wyłączyć kierunkowskaz.**

### **Włącznik sygnału dźwiękowego (5)**

Nacisnąć przycisk sygnału w celu jego użycia.

### **Włącznik świateł awaryjnych (6)**

Wszystkie cztery kierunkowskazy i obydwa kontrolki kierunkowskazów migają po włączeniu przełącznika, przy kluczyku zapłonowym w położeniu „ON” lub „P”. Używaj świateł awaryjnych w celu ostrzeżenia innych uczestników ruchu o awaryjnym zatrzymaniu się bądź o innym zdarzeniu wymagającym ostrzeżenia.

## **Prawy uchwyt kierownicy**

---

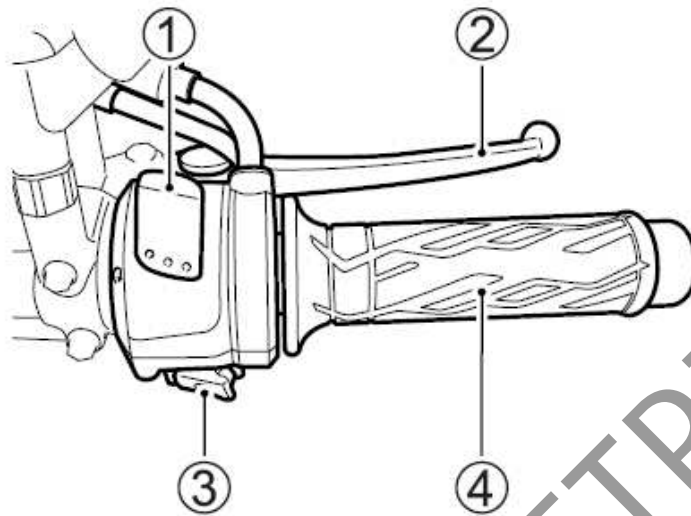

### **Wyłącznik silnika (1)**

Pozycja "X"

Obwód zapłonowy jest przerwany. Silnik nie może zostać uruchomiony.

Pozycja "O"

Obwód elektryczny jest zamknięty, silnik może pracować.

### **Dźwignia hamulca przedniego (2)**

Hamulec przedni zostaje uruchomiony poprzez naciśnięcie dźwigni. Motocykl jest wyposażony w hamulec tarczowy i w związku z tym już lekkie naciśnięcie dźwigni hamulca powoduje skuteczne działanie. Światło stopu zapala się w momencie pociągnięcia dźwigni hamulca.

### **Regulacja dźwigni hamulca przedniego**

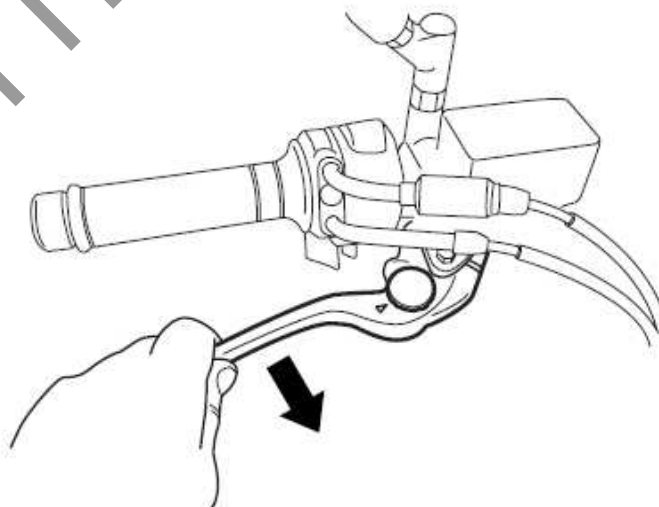



Odstęp pomiędzy manetką gazu i dźwignią hamulca przedniego można ustawić 5-cio stopniowo. Aby zmienić ten odstęp należy nacisnąć dźwignię hamulca do przodu i przekręcić śrubę regulacyjną do wybranej pozycji. Należy upewnić się, że śruba regulacyjna uzyskała właściwe położenie - czop na uchwycie dźwigni hamulcowej powinien wchodzić w otwór przy śrubie regulacyjnej.

Motocykl jest ustawiony fabrycznie w pozycji 3.

### **OSTRZEŻENIE**

**Regulacja położenia dźwigni hamulca w czasie jazdy stwarza zagrożenie. Zdejmowanie rąk z uchwytów kierownicy, podczas jazdy może przyczynić się do utraty kontroli nad motocyklem. Nigdy nie reguluj położenia dźwigni w trakcie jazdy. Podczas jazdy trzymaj zawsze kierownicę obiema rękami.**

### **Przycisk rozrusznika elektrycznego “” (3)**

Kluczyk włącznika zapłonu/stacyjkę należy przekręcić do pozycji "ON", wyłącznik silnika ustawić w pozycji “”, wrzucić bieg jałowy i wysprzęglić. Następnie, aby włączyć rozrusznik i uruchomić silnik należy przycisnąć guzik startera elektrycznego.

### **WSKAZÓWKA**

*Motocykl ten jest wyposażony w blokady włączników zapłonu i rozrusznika.*

*Uruchomienie silnika jest możliwe, jeżeli:*

- *Skrzynia biegów ustawiona jest w położeniu neutralnym i sprzęgło jest wysprzęglone, lub*
- *Bieg jest wrzucony, nóżka boczna całkowicie schowana, a sprzęgło jest wysprzęglone.*

### **UWAGA:**

Uruchamianie rozrusznika przez czas dłuższy niż 5 sekund może doprowadzić do przegrzania wiązki i uszkodzenia rozrusznika.

Nie naciskaj przycisku rozrusznika dłużej niż 5 sekund jednorazowo. Jeżeli silnik nie daje się uruchomić przy ponownych próbach, należy sprawdzić dopływ paliwa i układ zapłonowy (patrz rozdział "Usterki i ich usuwanie").

### **Manetka gazu (4)**

Prędkość obrotowa silnika jest kontrolowana za pomocą manetki. Przekręcenie manetki do siebie powoduje zwiększenie liczby obrotów. Przekręcenie manetki w przeciwnym kierunku powoduje zmniejszenie prędkości obrotowej silnika.

## Korek wlewu paliwa

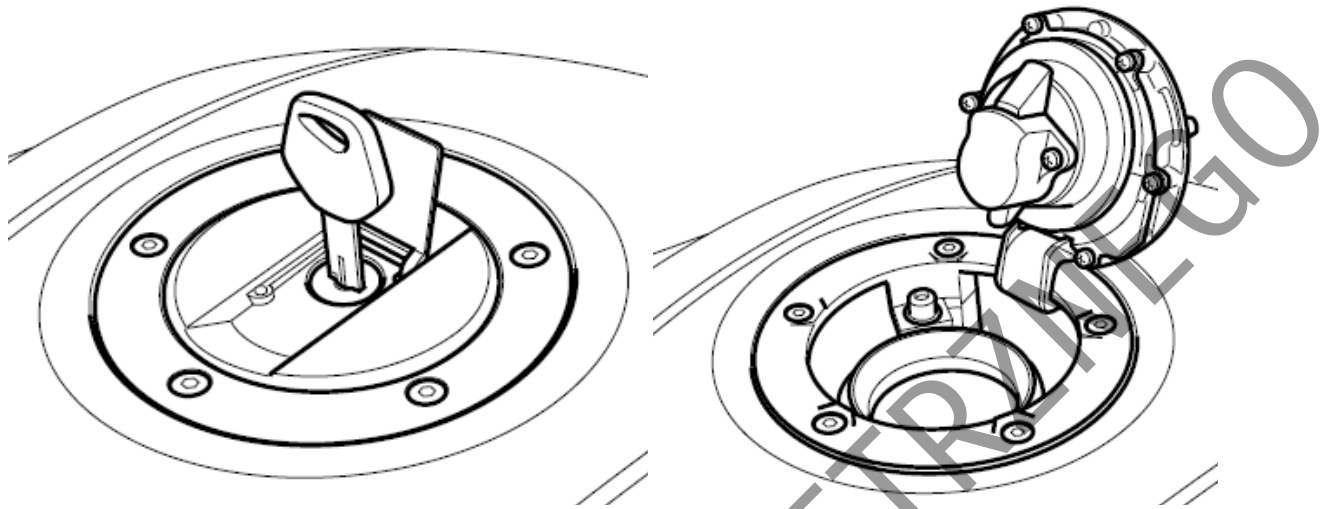

Aby otworzyć korek wlewu paliwa należy: otworzyć pokrywę zamka, włożyć kluczyk do zamka i przekręcić zgodnie z ruchem wskazówek zegara. Przytrzymać kluczyk w tej pozycji i odchylić korek wraz z kluczykiem. Zanim korek zostanie ponownie zamknięty, klucz musi znajdować się w zamku korka.

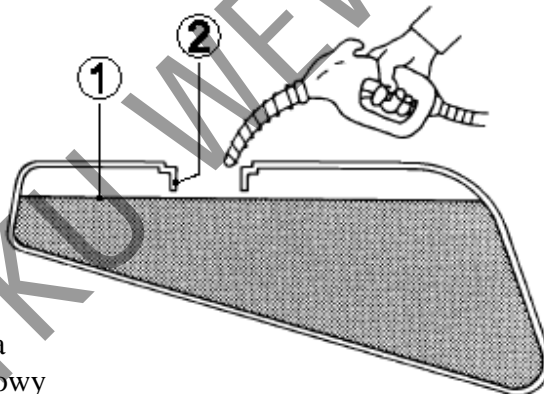

1. Poziom paliwa
2. Króciec wlewowy

### OSTRZEŻENIE

Nieprzestrzeganie zaleceń dotyczących bezpieczeństwa przy tankowaniu pojazdu doprowadzić może do powstania pożaru lub zatrucia toksycznymi oparami paliwa.

- Paliwo uzupełniaj na zewnątrz lub w dobrze wietrzonych pomieszczeniach
- Upewnij się, że silnik jest wyłączony
- Unikaj rozlewania paliwa na gorący silnik
- Nie pal tytoniu w czasie tankowania
- Upewnij się, iż w obszarze tankowania nie ma źródeł ciepła, iskier i ognia
- Unikaj wdychania oparów paliwa
- W czasie tankowania, dzieci i zwierzęta domowe powinny znajdować się z dala od motocykla.

## OSTRZEŻENIE

Przepełnienie zbiornika paliwa doprowadzić może po jego rozgrzaniu przelanie się benzyny. Rozlane paliwo wzniecić może pożar. Nie należy napełniać zbiornika powyżej dolnej krawędzi króćca wlewowego.

## Dźwignia zmiany biegów

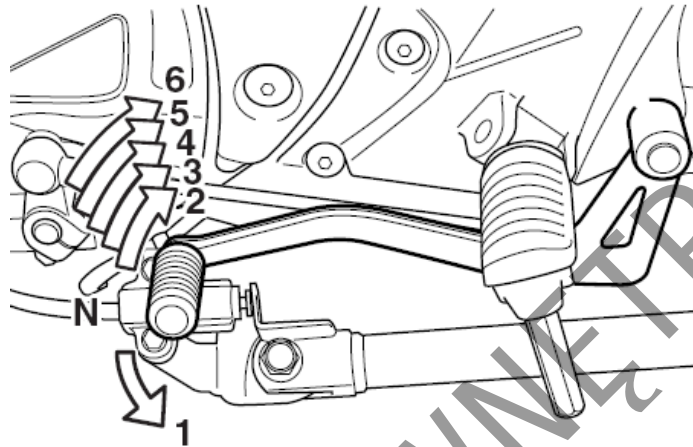

Motocykl ten wyposażony jest w 6-stopniową skrzynię biegów, której funkcjonowanie przedstawiono na rysunku. Aby prawidłowo zmienić bieg, przed operowaniem dźwignią zmiany biegów wciśnij sprzęgło i zamknij gaz. Zmiana biegu do góry następuje przez podciągnięcie dźwigni zmiany biegów, redukcja zaś przez jej naciśnięcie w dół. Bieg neutralny znajduje się pomiędzy przełoženiami pierwszego i drugiego biegu. Przy wyborze biegu neutralnego naciśnij lub unieś dźwignię zmiany biegów do połowy jej skoku.

Przed redukcją biegu zmniejsz prędkość motocykla. Po zredukowaniu biegu, przed puszczeniem sprzęgła zwiększ nieco obroty silnika. Dzięki temu zapobiegiesz szarpnięciu, przyspieszonemu zużyciu elementów przeniesienia napędu i tylnej opony.

### WSKAZÓWKA

Po włączeniu biegu jałowego zapala się zielona lampka kontrolna. Pomimo tego zaleca się ostrożnie puszczać dźwignię sprzęgła, aby ocenić, czy rzeczywiście dźwignia zmiany biegów znajduje się dokładnie w pozycji biegu jałowego.

### **Pedał hamulca tylnego**

---

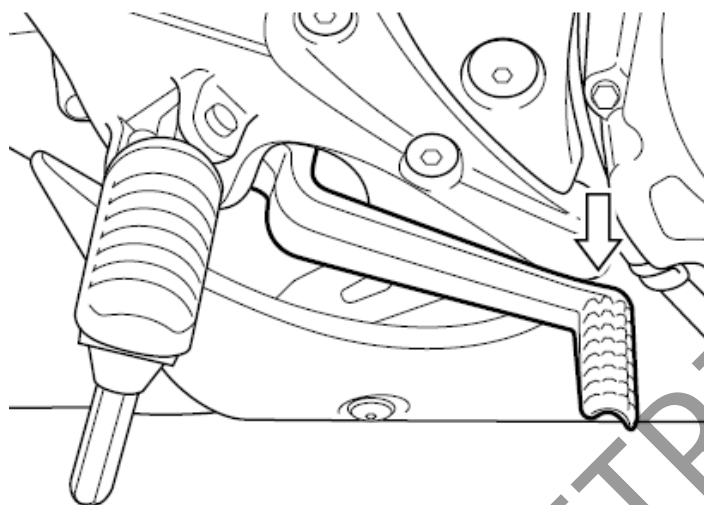

Poprzez naciśnięcie pedału uruchamiany jest tylny hamulec tarczowy i równocześnie zapala się światło "stopu".

### **Zamknięcie siedziska i uchwyt na kask**

---

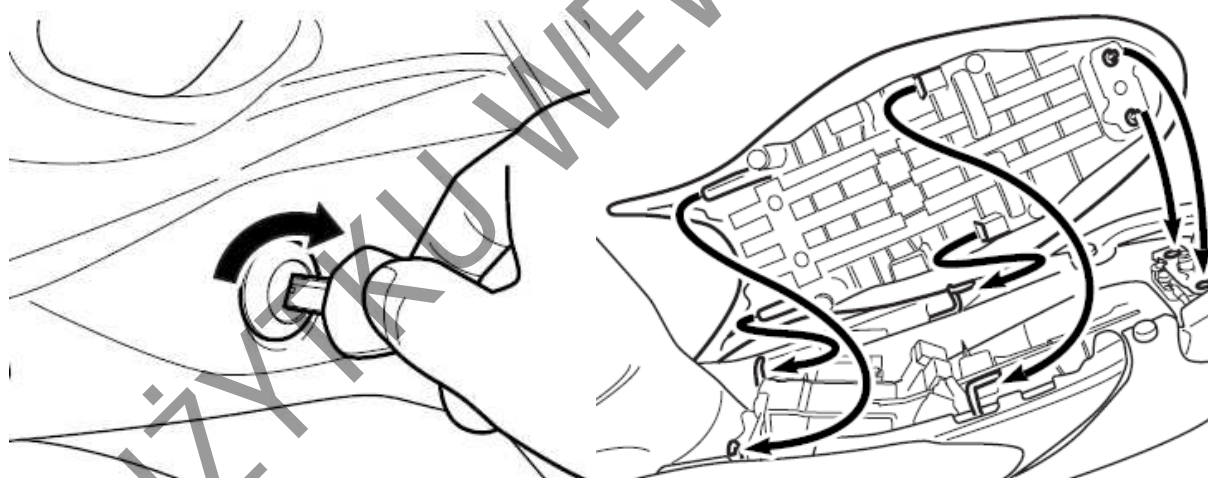

W celu zdemontowania tylnego siedziska należy wsadzić kluczyk zapłonowy do zamka i przekręcić w kierunku ruchu wskazówek zegara. W celu zamontowania siedziska należy wcisnąć haczyki siedzenia do odpowiednich otworów w motocyklu i mocno nacisnąć siedzisko, aż do jego zatrzaśnięcia.

### **OSTRZEŻENIE**

**Jeżeli siedzisko zostanie zainstalowane nieprawidłowo, może przesuwać się w czasie jazdy, a to z kolei może doprowadzić do utraty kontroli nad motocyklem. Pamiętaj, aby zatrzasnąć prawidłowo założone siedzisko.**

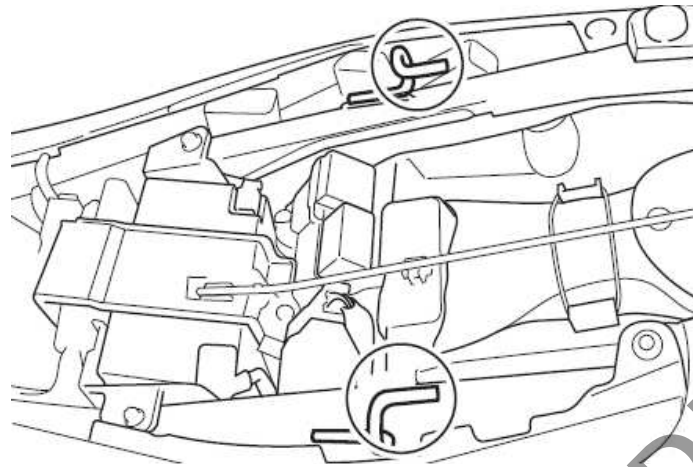

Pod siedziskiem znajdują się uchwyty na kask. Aby skorzystać z uchwytu na kask należy zdjąć tylne siedzisko. Zabezpieczenie kasku w uchwycie następuje poprzez ponowne zamknięcie siedziska

**OSTRZEŻENIE:**

**Jazda z kaskiem zamocowanym w uchwycie może zakłócać kierowanie pojazdem. Nigdy nie przewoź kasku zamocowanego w uchwycie. Jeśli musisz przewieźć kask zamocuj go na górze siedziska specjalną siatką.**

**Paski do mocowania bagażu**

---

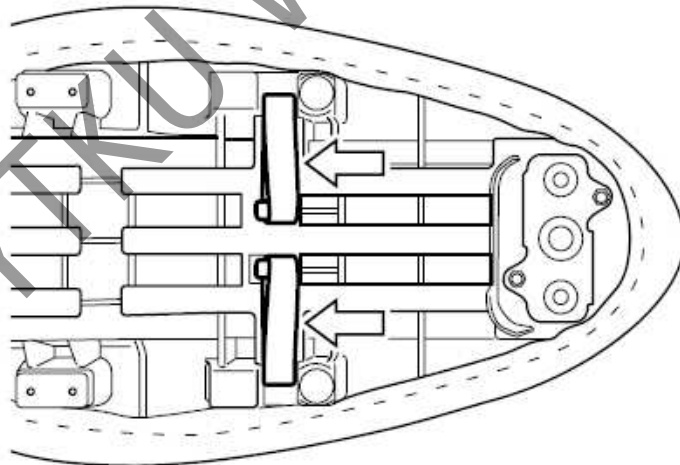

Paski są złożone pod siedziskiem. Aby zamocować bagaż na siedzisku należy paski wyciągnąć na zewnątrz i założyć ponownie siedzisko. Przewlec przez nie pasy mocujące bagaż i zamocuj bagaż na siedzisku pasażera.

## Nóżka boczna

---

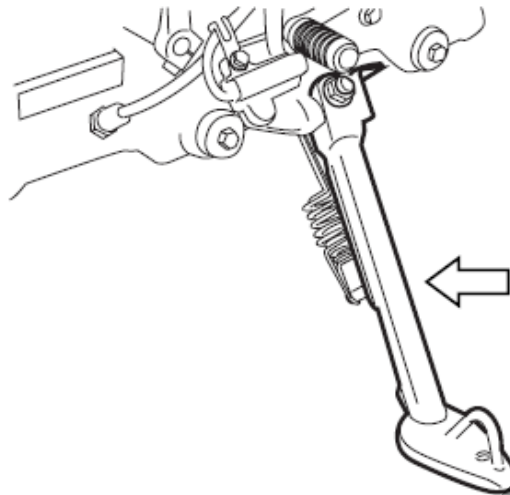

Chcąc postawić motocykl na nóżce bocznej, należy postawić stopę na końcu nóżki, naciskając zdecydowanie na dół aż do momentu, gdy ruch poruszającej się po łuku nóżki nie zostanie zatrzymany przez ogranicznik.

Jeżeli nóżka boczna jest rozłożona i nie jest wrzucony bieg jałowy, to wbudowane zabezpieczenie blokuje włącznik zapłonu.

Blokada zapłonu przy nóżce bocznej funkcjonuje następująco:

- Jeżeli nóżka boczna jest rozłożona i wrzucony jest jeden z biegów, to silnik nie może zostać uruchomiony.
- Jeżeli silnik pracuje i przy rozłożonej nóżce bocznej zostanie wrzucony bieg, to silnik automatycznie gaśnie.
- Jeżeli silnik pracuje i przy wrzuconym biegu zostanie rozłożona nóżka boczna, to silnik automatycznie zgaśnie.

### OSTRZEŻENIE

**Jazda motocyklem z niecałkowicie złożoną nóżką boczną może stać się przyczyną wypadku, zwłaszcza podczas skręcania w lewo.**

**Przed jazdą sprawdź prawidłowe funkcjonowanie blokady zapłonu przy nóżce bocznej.**

**Przed ruszeniem motocyklem zawsze złóż całkowicie nóżkę boczną.**

### UWAGA

Jeśli nie zachowasz ostrożności przy parkowaniu – motocykl może się przewrócić. Staraj się parkować motocykl na twardym i pewnym podłożu. W przypadku, gdy zachodzi konieczność zaparkowania motocykla na pochyłym terenie, należy ustawić przód motocykla w kierunku szczytu wzniesienia i włączyć pierwszy bieg - w ten sposób zostanie ograniczona możliwość zsunienia się motocykla z nóżki bocznej.

## Regulacja zawiesznień

Zawieszenie przednie i tylne motocykla zostało ustawione w taki sposób, aby zapewnić pełen komfort jazdy w przypadku całego zakresu prędkości i obciążenia pojazdu. Zawieszania można regulować i dostosowywać do własnych potrzeb i preferencji.

### Przednie zawieszenie

Ustawienie napięcia wstępnego sprężyny

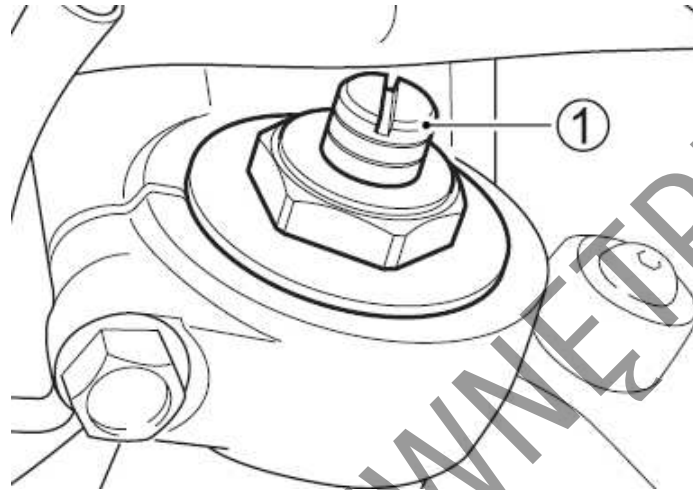

Aby zmienić napięcie wstępne sprężyny należy przekręcić regulator (1) zgodnie lub przeciwnie do ruchu wskazówek zegara. Przekręcenie regulatora zgodnie z ruchem wskazówek zegara zwiększy napięcie sprężyny. Przekręcenie regulatora przeciwnie do ruchu wskazówek zegara zmniejszy napięcie wstępne. Na regulatorze znajduje się 5 oznaczeń (rowki). Pozycja 5 oznacza najmniejsze napięcie sprężyny, a pozycja 0 - największe. Fabrycznie regulator jest ustawiony w pozycji 3.

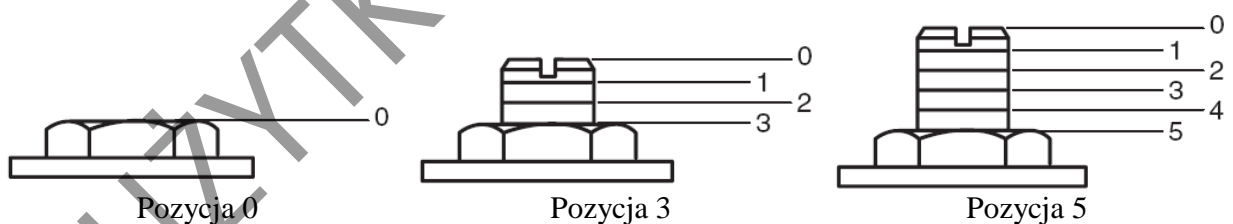

### OSTRZEŻENIE

**Nierównomierna regulacja zawieszenia spowodować może gorszą poręczność i utratę stabilności motocykla. Ustawiaj identyczne nastawy obydwu goleni zawieszenia.**

## Regulacja zawieszenia tylnego

Regulacja napięcia wstępnego sprężyny tylnego zawieszenia

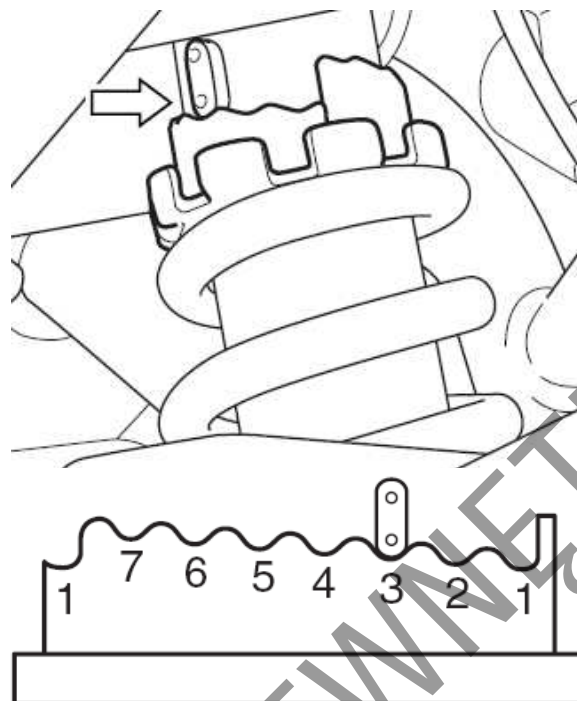

Regulacja twardości tylnego zawieszenia daje możliwość dostosowania motocykla do wymagań kierowcy, stylu jazdy i obciążenia. Sprężynę można ustawić w siedmiu położeniach. Regulacja przebiega następująco:

Motocykl ustawić na nóżce bocznej. Kluczem do regulacji sprężyny obróć pierścień regulacyjny do pożądanej pozycji. Pozycja 1 ozn. najmieszkie położenie, zaś pozycja 7 najtwardsze. Fabrycznie motocykl ustawiony jest w pozycji 3.



## Zalecane rodzaje paliwa, oleju i płynu chłodzącego

<i>Liczba oktanowa paliwa</i>	34
<i>Zalecenie paliwa z utleniaczami</i>	34
<i>Olej silnikowy</i>	35
<i>Płyn chłodzący</i>	36

DO UŻYTKU WEWNĘTRZNEGO

## **Zalecane rodzaje benzyny, oleju i płynu chłodzącego**

---

### **Liczba oktanowa paliwa**

Należy używać benzyny bezołowiowej o liczbie oktanowej 91 lub więcej (metoda doświadczalna). Benzyna bezołowiowa może przedłużyć żywotność świec zapłonowych i części układu wydechowego.

### **Zalecenie dotyczące paliwa z utleniaczami.**

Paliwa zawierające utleniacze spełniające wymagania dotyczące minimalnej liczby oktanowej oraz opisane poniżej wymagania mogą być stosowane w tym motocyklu bez ryzyka naruszenia warunków gwarancji.

#### **WSKAZÓWKA**

*Paliwa z utleniaczami to paliwa zawierające tlen w dodatkowych związkach dodawanych do paliwa, takich jak MTBE lub alkohol.*

### **Benzyna z dodatkiem MTBE**

Bezołowiowa benzyna zawierająca MTBE (Metyl Tertiary Butyl Ether) może być stosowana w tym motocyklu, jeśli zawartość MTBE nie przekracza 15%. Takie paliwo z utleniaczem nie zawiera alkoholu.

### **Mieszanka benzyny i etanolu**

Mieszanka taka zwana niekiedy GASOHOLEM może zostać zastosowana w tym motocyklu, o ile zawartość etanolu jest nie większa niż 10%.

### **Mieszanka benzyny i metanolu**

W w/w motocyklu możliwe jest zastosowanie mieszanki benzyny z metanolem, o zawartości metanolu nie większej niż 5% pod warunkiem, że paliwo takie zawiera współrozpuszczalniki oraz inhibitory korozji.

**NIE UŻYWAJ** pod żadnym pozorem paliwa zawierającego więcej niż 5% metanolu. Rezultatem użycia takiego paliwa może być zniszczenie układu paliwowego bądź pogorszenie osiągniętych osiągów motocykla. Suzuki nie ponosi odpowiedzialności za takie uszkodzenia i zastrzega sobie, iż mogą one nie zostać objęte gwarancją.

#### **WSKAZÓWKA**

- *Aby zmniejszyć zanieczyszczenie powietrza Suzuki zaleca stosowanie benzyny z utleniaczami.*
- *Upewnij się, że benzyna z dodatkiem utleniaczy spełnia wymagania minimalnej liczby oktanowej.*
- *Jeśli nie jesteś usatysfakcjonowany osiągniętymi osiągami motocykla stosując paliwo z dodatkiem utleniaczy lub pojawiło się spalanie stukowe zmień markę stosowanego paliwa, gdyż pomiędzy dostawcami paliwa występują różnice.*

## UWAGA

Rozlanie benzyny zawierającej alkohol może spowodować uszkodzenia lakierowanych elementów motocykla.

Zachowaj ostrożność przy napełnianiu zbiornika paliwa. W przypadku rozlania się paliwa należy niezwłocznie wytrzeć rozlaną benzynę.

## Olej silnikowy

Stosuj oryginalny olej silnikowy Suzuki lub jego odpowiednik. Jeśli oryginalny olej silnikowy Suzuki jest niedostępny wybierz odpowiedni olej zgodnie z poniższą tabelą.

Jakość oleju jest głównym elementem zapewniającym osiągi silnika i jego żywotność. Stosuj zawsze wysokiej jakości olej silnikowy SG lub wyższy w klasyfikacji API (amerykańskiego instytutu nafty) lub MA wg. klasyfikacji JASO .

SAE	API	JASO
10W – 40	SG lub wyższy	MA

API: Amerykański Instytut Nafty

JASO: Japońska Organizacja Standardów Samochodowych

## Lepkość oleju wg SAE

Suzuki zaleca stosowanie oleju silnikowego 10W-40 wg SAE.

Jeżeli olej silnikowy SAE 10W-40 nie jest dostępny, należy dobrać lepkość oleju według poniższej tabeli:

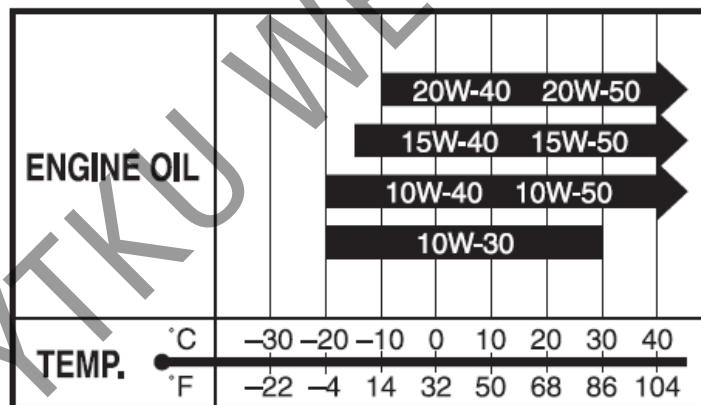

## JASO T903

Standard JASO T903 jest indeksem oznaczającym olej silnikowy do 4 – suwowych motocykli i ATV. W pojazdach tych olej silnikowy smaruje sprzęgło i skrzynię biegów. JASO T903 określa wymagania dla sprzęgieł i przekładni.

Istnieją dwa rodzaje oleju: MA oraz MB. Pojemnik z olejem zaopatrzony jest w dwa oznaczenia potwierdzające jego standard:

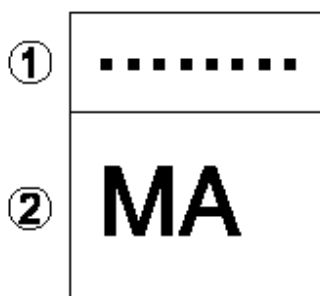

1. Kodowe oznaczenie koncernu sprzedającego olej
2. Klasyfikacja oleju

### Energy Conserving

Suzuki nie zaleca stosowania olejów oznaczonych „Energy Conserving” lub „Resource Conserving”. Niektóre oleje silnikowe o oznaczeniu wg API SH lub wyżej posiadają oznaczenie „Energy Conserving” lub „Resource Conserving”. Ich stosowanie może wpłynąć na żywotność silnika i działanie sprzęgła.

API SG lub wyższa



Zalecane

API od SH do SM



Niezalecane

API SN lub wyższa



### Płyn chłodzący

Stosuj do układu chłodzenia „Suzuki super long life coolant” lub „Suzuki long life coolant”. (Należy używać niezamarzającego płynu odpowiedniego do aluminiowej chłodnicy, wymieszanego z wodą destylowaną w stosunku 50 : 50).

### OSTRZEŻENIE

**Płyn chłodzący jest szkodliwy lub trujący przy połknięciu lub wdychaniu. Roztwór płynu chłodzącego może być trujący dla zwierząt. Nie pij płynu chłodzącego ani jego roztworów. W przypadku połknięcia nie wywołaj wymiotów i wezwać natychmiast lekarza. Unikaj wdychania oparów płynu chłodzącego. Jeśli to nastąpi wyjdź na świeże powietrze. Jeśli płyn dostanie się do oczu wypłucz je niezwłocznie wodą i skonsultuj się z lekarzem. Płyn przechowuj w bezpiecznym miejscu z dala od dzieci i zwierząt domowych.**

### UWAGA

Rozlanie płynu chłodzącego na lakierowane części może spowodować uszkodzenie lakieru. Uważaj przy wlewaniu płynu do chłodnicy. W przypadku rozlania -natychmiast wytrzyj.

### **Płyn niezamarzający**

Płyn używany do chłodnicy powinien być odporny na zamarzanie i należy go używać nawet, gdy temperatura otoczenia jest wyższa niż 0° C. W/w płyn zabezpiecza chłodnicę przed korozją i stanowi środek smarny dla pompy wodnej.

### **Suzuki long life coolant (zielony)**

#### **Woda do mieszania**

Należy używać wyłącznie wody destylowanej. Używanie innej wody może spowodować korozję i uszkodzenie się chłodnicy.

Zalecane proporcje łączenia płynu do chłodnicy z wodą. Maksymalna ilość roztworu: 1850 ml.

<b>50 %</b>	Woda destylowana	925 ml
	Płyn do chłodnicy	925 ml

#### **WSKAZÓWKA**

*Tak przygotowany 50% roztwór zabezpieczy układ chłodzenia przed zarznięciem w temperaturze powyżej -31° C. W przypadku, gdyby motocykl był użytkowany w temperaturze poniżej -31° C ilość płynu chłodzącego w roztworze należy zwiększyć do 55%. Zawartość płynu nie powinna przekraczać 60%.*

### **Suzuki super long life coolant (niebieski)**

Suzuki super long life coolant jest gotowym do użycia i od razu prawidłowo wymieszanym płynem do chłodnicy. W przypadku niskiego poziomu płynu chłodzącego uzupełniaj jedynie tym samym płynem. Przy wymianie płynu nie ma potrzeby rozcieńczania Suzuki super long life coolant.

## ***Docieranie i kontrola przed jazdą***

---

<i>Zalecane prędkości obrotowe silnika</i>	39
<i>Zmienne obroty silnika</i>	39
<i>Docieranie opon</i>	39
<i>Unikanie długotrwałej jazdy z niską prędkością obrotową</i>	39
<i>Cyrkulacja oleju w silniku</i>	39
<i>Pierwszy przegląd</i>	40
<i>Kontrola przed jazdą</i>	40

## **Docieranie**

Już na wstępie podkreślono wagę właściwego docierania dla przedłużenia żywotności i właściwości użytkowych twojego motocykla Suzuki. Dalej zostaną przedstawione zasady właściwego docierania.

### **Zalecane maksymalne obroty silnika .**

Poniższa tabela zawiera zalecane maksymalne obroty silnika podczas docierania:

Pierwsze 800 km	Poniżej 5250 obr./min.
Do 1.600 km	Poniżej 7500 obr./min.
Powyżej 1.600 km	Poniżej 10500 obr./min.

### **Zmienne obroty silnika**

W okresie docierania powinno się jeździć ze zmiennymi obrotami silnika (nie na stałym gazie), pozwala to na efektywniejsze dopasowanie się współpracujących części. Działanie takie poddaje elementy silnika obciążeniu, a następnie schładza je wspomagając docieranie. Jest to podstawa prawidłowego procesu docierania. Jednakże nie należy nadmiernie obciążać silnika.

### **Docieranie i jazda na nowych oponach**

Nowe opony wymagają również odpowiedniej fazy docierania, tak jak i silnik. Nowe opony są zazwyczaj bardzo śliskie i należy stopniowo zwiększać pochylanie motocykla na zakrętach. Należy unikać gwałtownego przyspieszania, hamowania i ostrego pochylania motocykla przez pierwsze 160 km.

### **OSTRZEŻENIE:**

**Zaniechanie fazy docierania opon może doprowadzić do poślizgu i utraty kontroli nad pojazdem. Zachowaj szczególną ostrożność jeżdżąc na nowych oponach. Przeprowadź docieranie opon unikając ostrego przyspieszania, mocnego pochylania motocykla i ostrego hamowania przez pierwsze 160 km.**

### **Należy unikać jazdy z bardzo niskimi obrotami silnika.**

Długa jazda ze stałymi, niskimi obrotami silnika spowodować może nieprawidłowe dotarcie współpracujących części. Można przyspieszać motocyklem dowolnie na wszystkich biegach, ale uważając, żeby nie przekroczyć zalecanych górnych obrotów w fazie docierania.

Nie należy jednak jeździć podczas pierwszych 1.600 km z pełnym otwarciem przepustnic.

### **Olej silnikowy powinien mieć możliwość cyrkulacji jeszcze przed jazdą.**

Po uruchomieniu ciepłego lub zimnego silnika, zanim się go obciąży, należy pozwolić mu przez pewien czas pracować na biegu jałowym. Poprzez ten zabieg olej dotrze do wszystkich miejsc wymagających smarowania.

### **Pierwszy przegląd**

Należy pamiętać o pierwszym i najważniejszym przeglądzie motocykla. Przegląd diagnostyczny po pierwszym 1.000 km jest najważniejszą inspekcją dla Twojego motocykla. W wyniku docierania pewne nastawy fabryczne mogły ulec zmianom, co wymaga obecnie fachowej korekty. Punktualne dotrzymanie terminu przeglądu przy 1.000 km gwarantuje optymalną żywotność i pożądane efekty użytkowe silnika.

#### **WSKAZÓWKA**

*Pierwsza diagnostyka, po przejechaniu 1.000 km, powinna zostać przeprowadzona na podstawie planu przeglądu zawartego w niniejszym podręczniku. Należy zwrócić szczególną uwagę na ostrzeżenia i przestrogi zawarte w tym rozdziale.*

### **Kontrola przed jazdą**

Przed jazdą motocyklem sprawdź punkty podane poniżej. Nie pomniejszaj znaczenia tej kontroli. Postępuj zgodnie z podanymi zaleceniami.

#### **OSTRZEŻENIE**

**Zaniechanie kontroli pojazdu przed jazdą i prawidłowej jego obsługi zwiększy ryzyko wypadku lub zniszczenia wyposażenia motocykla. Przed każdym użyciem motocykla dokonaj kontroli przed jazdą i upewnij się, iż motocykl jest w stanie umożliwiającym jazdę. Odnieś się do rozdziału „Przegląd i obsługa okresowa”.**

#### **OSTRZEŻENIE**

**Kierowanie motocyklem z nieprawidłowymi oponami lub nieprawidłowym ciśnieniem powietrza w oponach prowadzić może do utraty panowania nad pojazdem. Powyższe czynniki zwiększą ryzyko wypadku. Zawsze stosuj opony o rozmiarze i ciśnieniu podanym w tej instrukcji obsługi. Zawsze stosuj ciśnienie powietrza w oponach podane w rozdziale „Przegląd i obsługa okresowa”.**

#### **OSTRZEŻENIE**

**Dokonywanie przeglądu poszczególnych elementów, gdy silnik pracuje może doprowadzić do powstania poważnych obrażeń ciała. W czasie pracy silnika należy zachować szczególną ostrożność, aby ręce i elementy ubrania nie zostały wciągnięte przez ruchome części silnika. Przed dokonaniem przeglądu należy wyłączyć silnik, wyjątkiem jest sprawdzanie wyłącznika silnika i działania przepustnicy.**



PUNKTY DO SPRAWDZENIA	RODZAJ KONTROLI
Układ kierowniczy	<ul style="list-style-type: none"> <li>• Łatwość poruszania</li> <li>• Ewentualne zakłócenia w ruchu kierownicy</li> <li>• Brak luzów, właściwe zamocowanie</li> </ul>
Manetka	<ul style="list-style-type: none"> <li>• Właściwy luz</li> <li>• Równomierne przekręcanie manetki i powrót do pozycji zamkniętej po jej puszczeniu</li> </ul>
Sprzęgło	<ul style="list-style-type: none"> <li>• Właściwy luz dźwigni sprzęgła</li> <li>• Równomierne i pewne działanie</li> </ul>
Hamulce	<ul style="list-style-type: none"> <li>• Prawidłowe działanie dźwigni i pedału hamulca.</li> <li>• Poziom płynu w zbiorniczku powyżej linii "LOWER"</li> <li>• Właściwy luz pedału i dźwigni hamulca</li> <li>• Nie występuje efekt zapowietrzenia układu hamulc.</li> <li>• Brak wycieków płynu</li> </ul>
Zawieszenie	<ul style="list-style-type: none"> <li>• Płynne działanie</li> </ul>
Paliwo	<ul style="list-style-type: none"> <li>• Wystarczająca ilość w zbiorniku</li> </ul>
Łańcuch napędowy	<ul style="list-style-type: none"> <li>• Właściwe napięcie łańcucha</li> <li>• Prawidłowa konserwacja</li> <li>• Brak oznak nadmiernego zużycia</li> </ul>
Opony	<ul style="list-style-type: none"> <li>• Właściwe ciśnienie</li> <li>• Wystarczający profil</li> <li>• Brak przecięć i pęknięć w oponach</li> </ul>
Olej silnikowy	<ul style="list-style-type: none"> <li>• Właściwy poziom</li> </ul>
Światła	<ul style="list-style-type: none"> <li>• Właściwe funkcjonowanie wszystkich świateł, kontrolki i wskaźników</li> </ul>
Układ chłodzenia	<ul style="list-style-type: none"> <li>• Prawidłowy poziom płynu chłodzącego</li> <li>• Brak wycieków</li> </ul>
Sygnał dźwiękowy	<ul style="list-style-type: none"> <li>• Właściwe funkcjonowanie</li> </ul>
Wyłącznik silnika	<ul style="list-style-type: none"> <li>• Właściwe funkcjonowanie</li> </ul>
Nóżka boczna/blokada zapłonu	<ul style="list-style-type: none"> <li>• Właściwe funkcjonowanie</li> </ul>

## ***Reguły bezpiecznej jazdy***

---

<i>Rozruch silnika</i>	43
<i>Ruszanie</i>	44
<i>Zmiana biegów</i>	44
<i>Jazda po wzniesieniach</i>	45
<i>Zatrzymanie i parkowanie</i>	45

DO UŻYTKU WEWNĘTRZNEGO

## **Reguły bezpiecznej jazdy**

---

### **Rozruch silnika**

Zanim uruchomisz silnik upewnij się, że:

- Ustawiony jest bieg jałowy
- Wyłącznik silnika znajduje się w pozycji "O" 

### **WSKAZÓWKA**

Motocykl jest wyposażony w wyłącznik blokujący obwodu elektrycznego zapłonu. Motocykl może zostać uruchomiony tylko wtedy, gdy:

- Włączony jest bieg jałowy, a sprzęgło nie jest wciśnięte, lub
- Bieg jest włączony, nóżka boczna jest całkowicie złożona i sprzęgło nie jest wciśnięte

### **WSKAZÓWKA**

System zasilania wyłączy silnik przy przewróceniu motocykla. Przed ponownym uruchomieniem wyłącz najpierw stacyjkę.

### **Gdy silnik jest zimny:**

1. Zamknij całkowicie przepustnicę/manetkę gazu naciśnij przycisk rozrusznika elektrycznego.
2. Po uruchomieniu silnika powinien on rozgrzać się bez obciążenia.

### **Gdy silnik jest zimny i trudny do uruchomienia:**

1. Otwórz przepustnicę o ok. 1/8 i wciśnij przycisk rozrusznika elektrycznego.
2. Po uruchomieniu silnika pozostaw go na biegu jałowym, aż do wystarczającego rozgrzania.

### **Gdy silnik jest ciepły:**

Zamknij całkowicie przepustnicę. Wciśnij przycisk rozrusznika elektrycznego.

### **Gdy silnik jest ciepły i trudny do uruchomienia:**

Otwórz przepustnicę o ok. 1/8 i wciśnij przycisk rozrusznika elektrycznego.

### **OSTRZEŻENIE**

**Spaliny zawierają tlenek węgla. Trujący, bezwonny i bezbarwny gaz. Wdychanie tlenku węgla prowadzi do śmierci lub ciężkich obrażeń.**

**Nigdy nie uruchamiaj silnika w zamkniętych pomieszczeniach lub o słabej wentylacji.**

### **UWAGA:**

Zbyt długa praca silnika na postoju może doprowadzić do jego przegrzania. Przegrzanie może doprowadzić do uszkodzenia wewnętrznych elementów silnika i przebarwienia rury wydechowej. Wyłącz silnik, jeśli nie decydujesz się rozpocząć jazdy niezwłocznie.

## Ruszanie

---

### OSTRZEŻENIE

**Jazda na motocyklu z nadmierną prędkością zwiększa szanse utraty kontroli nad motocyklem, a to może być przyczyną wypadku.**

**W czasie jazdy zawsze należy pamiętać, aby prędkość była dostosowana do własnych umiejętności, własności trakcyjnych motocykla oraz warunków zewnętrznych.**

### OSTRZEŻENIE

**Zdjęcie nawet jednej ręki lub stopy z motocykla zmniejszy twoją zdolność kierowania motocyklem. Możesz również stracić równowagę i spaść z motocykla. Jeśli zdejmiesz stopę z podnóżka może ona lub noga dostać się w obręb koła tylnego. To może doprowadzić do obrażeń i wypadku.**

**Podczas jazdy zawsze trzymaj oba uchwyty kierownicy, a nogi opieraj o podnóżki.**

### OSTRZEŻENIE

**Gwałtowne wiatry boczne, powstałe w momencie wymijania czy też wyprzedzania przez duże pojazdy, przy wyjazdach z tuneli lub powstające w terenach górzystych mogą również osłabić zdolność kontroli nad motocyklem.**

**Należy pamiętać o zredukowaniu prędkości i uważać na wiatry boczne.**

Należy całkowicie złożyć nóżkę boczną, wcisnąć dźwignię sprzęgła, włączyć I bieg (dźwignia w dół). Zwiększając płynnie obroty silnika, poprzez delikatne odkręcenie manetki gazu, puszczać jednocześnie powoli i delikatnie dźwignię sprzęgła. Motocykl ruszy i wraz z dodawaniem gazu zacznie przyspieszać. Chcąc zmienić bieg na wyższy, należy nieznacznie przyspieszyć, wcisnąć ponownie sprzęgło z równoczesnym zamknięciem gazu i dźwignią zmiany biegów wybrać kolejne przełożenie, aż do najwyższego.

### WSKAZÓWKA

*Motocykl ten wyposażony jest w wyłącznik zapłonu przy nóżce bocznej. Jeżeli przy rozłożonej nóżce bocznej włączony zostanie bieg spowoduje to automatyczne wyłączenie silnika.*

### Zmiana biegów

---

Układ zmiany biegów został zaprojektowany tak, aby zapewnić silnikowi prawidłowe funkcjonowanie w przewidzianych do tego celu zakresach prędkości obrotowych. Rozłożenie przełożeń zostało starannie dopasowane do właściwości i charakterystyki silnika motocykla. Kierowca powinien zawsze dobrać odpowiedni bieg do aktualnych warunków. Nie należy jeździć z częściowo wciśniętym, ślizgającym się sprzęgłem, gdyż przyspieszy to jego zużycie. Nie należy również częściowo wciskać sprzęgła w celu ograniczania prędkości poruszającego się motocykla, aby tego dokonać należy raczej zredukować bieg na niższy, co umożliwi pracę silnika w przewidzianych do tego zakresach prędkości obrotowych.

## **OSTRZEŻENIE**

**Redukcja biegu na niższy, gdy prędkość obrotowa silnika jest zbyt wysoka może spowodować, że:**

- **Tylne koło zacznie się ślizgać i straci przyczepność na skutek intensywnego hamowania silnikiem, co może stać się przyczyną wypadku lub**
- **Dopuszczalna prędkość obrotowa na niższym biegu zostanie przekroczona, co rezultacie doprowadzi do zniszczenia silnika.**

**Należy zmniejszyć prędkość przed zredukowaniem biegu.**

## **OSTRZEŻENIE**

**Redukowanie biegu, gdy motocykl wchodzi w zakręt może spowodować poślizg tylnego koła, a w konsekwencji utratę kontroli nad motocyklem.**

**Zawsze należy zmniejszyć prędkość i zredukować bieg przed wejściem w zakręt.**

## **UWAGA:**

Osiąganie obrotów czerwonego pola na obrotomierzu doprowadzić może do zniszczenia silnika. Na żadnym biegu nie należy osiągać zakresu czerwonego pola na obrotomierzu.

## **Jazda po wzniesieniach**

- W czasie podjazdu pod górę motocykl może zacząć zwalniać i wykazywać brak mocy należy wtedy zredukować bieg na niższy, tak, aby silnik pracował w optymalnym zakresie obrotów. Zmiana biegów powinna nastąpić szybko, zanim motocykl wytraci prędkość.
- Przy długich zjazdach silnik może zostać użyty jako hamulec. Odbywa się to poprzez włączenie niższego biegu.
- Należy jednak wtedy uważać, żeby silnik nie przekroczył zalecanych obrotów; dodatkowo należy stosować hamulec ręczny i nożny.

## **Zatrzymanie i parkowanie**

### **Układ zapobiegający blokowaniu kół przy hamowaniu (ABS) (dot. wariantu SFV650A)**

Model ten wyposażony jest w układ ABS, który zaprojektowany został, aby zapobiegać ryzyku zablokowania któregoś z kół motocykla podczas gwałtownego hamowania, bądź podczas hamowania na śliskiej nawierzchni.

Układ ABS zostaje uruchomiony, jeśli jeden z czujników wykryje, iż jedno z kół zaczyna się blokować. Odczujesz to jako pulsowanie dźwigni hamulca.

Pomimo zastosowania układu ABS należy zachować ostrożność podczas hamowania na zakrętach. Bez względu na ABS gwałtowne hamowanie na zakręcie doprowadzić może do uślizgnięcia się koła i utraty panowania nad pojazdem. ABS nie oznacza przesunięcia granicy niebezpieczeństwa. Układ nie skompensuje nieprawidłowej techniki hamowania, złej decyzji, konieczności zwolnienia na drodze złej jakości, bądź przy fatalnych warunkach pogodowych. Musisz jeździć rozważnie i z zachowaniem uwagi.

Na drogach o pofałdowanej nawierzchni może się zdarzyć, iż kierowcy pojazdów z konwencjonalnym układem hamulcowym mogą wyhamować na nieco krótszym dystansie w stosunku do pojazdu wyposażonego w ABS.

#### WSKAZÓWKA

W pewnych okolicznościach motocykl wyposażony w ABS może wymagać dłuższej drogi hamowania w stosunku do pojazdu bez ABS. Dotyczy to dróg o luźnej, nierównej nawierzchni.

#### OSTRZEŻENIE

**Niedoświadczeni kierowcy mają tendencję do nadużywania jedynie tylnego hamulca. Powoduje to wydłużenie drogi hamowania i może doprowadzić do kolizji. Używanie tylko jednego z hamulców doprowadzić może do uślizgu koła i utraty panowania nad pojazdem. Uruchamiaj obydwa hamulce w tym samym czasie.**

#### OSTRZEŻENIE

**Hamowanie podczas zakręcania może być ryzykowne, bez względu czy motocykl posiada układ ABS. ABS nie kontroluje uślizgu bocznego koła, który może powstać podczas takiego manewru. Może to doprowadzić do utraty panowania nad pojazdem. Przed rozpoczęciem manewru skręcania wyhamuj odpowiednio jadąc na wprost. Unikniesz ryzykownego manewru hamowania na zakręcie.**

#### OSTRZEŻENIE

**Niewłaściwa ocena sytuacji na drodze jadąc pojazdem wyposażonym w ABS może doprowadzić do zagrożenia. ABS nie poprawi nawierzchni, złej decyzji, czy niewłaściwego użycia hamulców. Pamiętaj, że ABS nie skompensuje niewłaściwej decyzji, nieprawidłowej techniki hamowania lub potrzeby zwolnienia na drodze o złej nawierzchni lub w złych warunkach pogodowych. Jeźdź rozważnie i nie szybciej niż pozwalają warunki drogowe.**

#### Jak działa układ ABS

ABS kontroluje elektronicznie ciśnienie w układzie hamulcowym. Komputer monitoruje prędkość obrotową kół. Jeśli wykryje, że hamowane koło zwalnia gwałtownie, wskazując na możliwość poślizgu, komputer zmniejsza ciśnienie w układzie hamulcowym eliminując ryzyko zablokowania koła. ABS działa automatycznie, zatem nie potrzebujesz żadnej specjalnej techniki hamowania. Po prostu naciśnij dźwignie przedniego i tylnego hamulca tak mocno jak wymaga tego sytuacja na drodze (bez konieczności „pompowania”). Po włączeniu układu ABS pulsowanie dźwigni jest zjawiskiem normalnym.

Niezalecane opony mogą zmieniać prędkość kół i wprowadzać zakłócenia do pracy układu ABS. ABS nie działa przy bardzo niskiej prędkości, niższej niż około 10 km/h oraz przy rozładowanym akumulatorze.

#### Zatrzymanie i parkowanie

1. Zmniejszyć obroty silnika
2. Użyć jednocześnie i równomiernie przedniego i tylnego hamulca
3. Przy zmniejszeniu prędkości zredukować biegi
4. Krótko przed zatrzymaniem motocykla wrzucić bieg jałowy. Poprawne wrzucenie biegu jałowego zostanie potwierdzone przez kontrolkę biegu jałowego.
5. Zaparkować motocykl na twardej, płaskiej powierzchni tak, aby nie przewrócił się.

### **OSTRZEŻENIE**

**Na mokrej lub śliskiej nawierzchni oraz na zakrętach, hamulców należy używać ostrożnie. Nagłe hamowanie w tych warunkach jest szczególnie niebezpieczne. Na śliskich i nieregularnych nawierzchniach należy zawsze hamować łagodnie i z wyczuciem.**

### **OSTRZEŻENIE**

**Zbyt bliska jazda za poprzedzającym pojazdem grozi kolizją. Wraz ze wzrostem szybkości motocykla jego droga hamowania wydłuża się. Zachowuj zawsze bezpieczny odstęp od pojazdu jadącego przed tobą.**

### **WSKAZÓWKA**

*Jeżeli motocykl ma być zaparkowany na wzniesieniu i postawiony na nóżce bocznej, należy pamiętać, aby skierować przód motocykla w kierunku szczytu wzniesienia, gdyż w przeciwnym razie nóżka boczna jednoślada może się złożyć. Zaleca się pozostawianie pojazdu na I biegu (przed uruchomieniem silnika należy ponownie włączyć bieg jałowy).*

6. Przełączyć włącznik zapłonu/stacyjkę do pozycji "OFF"
7. Skręcić kierownicę maksymalnie w lewo i zablokować
8. Wyjąć kluczyk ze stacyjki

### **PRZESTROGA**

**Gorący tłumik może spowodować poważne oparzenia. Jeszcze jakiś czas po wyłączeniu silnika, tłumik jest wystarczająco gorący, aby spowodować oparzenie po dotknięciu. Parkuj motocykl tak, by piesi i dzieci nie mogły dotknąć gorącego wydechu.**

### **WSKAZÓWKA**

*Jeśli zakładasz dodatkowe zabezpieczenie przeciwkradzieżowe takie jak U-lock, czy Disc-lock nie zapomnij o jego zdjęciu przed ruszeniem.*

## **Przeglądy okresowe**

---

<i>Plan przeglądów</i>	49
<i>Zestaw narzędzi</i>	51
<i>Podnoszenie zbiornika paliwa</i>	51
<i>Smarowanie motocykla</i>	53
<i>Akumulator</i>	53
<i>Filtr powietrza</i>	56
<i>Świece zapłonowe</i>	58
<i>Przewód paliwowy</i>	63
<i>Olej silnikowy</i>	63
<i>Kontrola wolnych obrotów</i>	67
<i>Regulacja linki gazu</i>	67
<i>Regulacja linki sprzęgła</i>	68
<i>Płyn chłodzący</i>	68
<i>Łańcuch napędowy</i>	70
<i>Hamulce</i>	73
<i>Opony</i>	77
<i>Wyłącznik silnika przy nóżce bocznej</i>	81
<i>Demontaż koła przedniego</i>	81
<i>Demontaż koła tylnego</i>	84
<i>Oświetlenie / wymiana żarówek</i>	87
<i>Bezpieczniki</i>	94
<i>Katalizator</i>	95



## Przeglądy okresowe

---

### Plan przeglądów

Dalej zamieszczona tabela wskazuje odstępy między przeglądami w kilometrach i miesiącach. Należy dotrzymywać terminów wszystkich przeglądów, inspekcji, regulacji czy smarowań, tak jak podano w tabeli.

Jeżeli motocykl jest używany w trudnych warunkach, często jeździ w kurzu lub z ekstremalnym wykorzystaniem osiągniętych czynności te powinny być przeprowadzane częściej. O tym, jak często w takich przypadkach należy przeprowadzać inspekcje motocykla, poinformuje Państwa indywidualnie autoryzowany dealer SUZUKI.

Przeglądy nie mogą być przeprowadzane połowicznie lub niedokładnie, gdyż kontrola np. układu kierowniczego bądź jezdny jest bardzo ważna dla bezpieczeństwa ruchu.

Najlepszą gwarancją bezpieczeństwa będzie regularna kontrola u autoryzowanego dealera SUZUKI.

### OSTRZEŻENIE

**Nieprawidłowo wykonany przegląd lub zaniechanie pewnych czynności przeglądowych może prowadzić do wypadku.**

Utrzymuj motocykl w dobrym stanie. Zwróć się do swojego dealera Suzuki o wykonanie czynności przeglądowych oznaczonych gwiazdką (\*). Inne prace, które nie są w ten sposób zaznaczone mogą być wykonywane przez osoby posiadające doświadczenie mechaniczne, na podstawie wskazówek zawartych w instrukcji obsługi. W przypadku wątpliwości powstałych w czasie dokonywania przeglądu czy też obsługi okresowej, zwróć się do dealera Suzuki i zleć mu wykonanie przeglądu/obsługi okresowej.

### OSTRZEŻENIE

**Spaliny zawierają tlenek węgla. Trujący, bezwonny i bezbarwny gaz. Wdychanie tlenku węgla prowadzi do śmierci lub ciężkich obrażeń.**

**Nigdy nie uruchamiaj silnika w zamkniętych pomieszczeniach lub o słabej wentylacji.**

### WSKAZÓWKA

*Plan przeglądów i obsługi okresowej określa minimalne wymagania dotyczące przeglądów. Jeżeli motocykl używany jest w ciężkich warunkach, przeglądy powinny być dokonywane częściej niż wynika to z planu przeglądów. W przypadku jakichkolwiek wątpliwości, co do terminów przeglądów i obsługi okresowej, należy skontaktować się z autoryzowanym punktem dealerskim lub serwisowym Suzuki.*

### UWAGA

Stosowanie nieoryginalnych części zamiennych spowoduje, że okres eksploatacji motocykla skróci się znacznie.

Suzuki zaleca używanie oryginalnych lub rekomendowanych przez firmę części zamiennych.

### Plan przeglądów

Uwaga: Czynności te powinny być przeprowadzane według stanu licznika kilometrów lub też po upływie określonego czasu - w zależności od tego, co prędzej nastąpi.

Element	Przedział	km	1000	6000	12000	18000	24000
		miesiące	2	12	24	36	48
		Wkład filtra powietrza	-	I	I	R	I
*		Śruby i nakrętki układu wydechowego	T	-	T	-	T
*		Luz zaworowy	-	-	-	-	I
		Świece zapłonowe	-	I	R	I	R
		Przewód paliwowy	-	I	I	I	I
		Olej silnikowy	R	R	R	R	R
		Filtr oleju silnikowego	R	-	-	R	-
		Luz linki gazu	I	I	I	I	I
*		Synchronizacja przepustnic	-	-	I	-	I
*	Płyn chłodzący	Suzuki super long life coolant (niebieski)	Wymiana co 4 lata lub 48000 km				
		Suzuki long life coolant (zielony) lub inny płyn chłodzący	-	-	R	-	R
		Przewody układu chłodzenia	-	I	I	I	I
		Luz linki sprzęgła	-	I	I	I	I
		Łańcuch napędowy	I	I	I	I	I
			Czyść i smaruj co 1000 km				
*		Hamulce	I	I	I	I	I
		Przewód hamulcowy	-	I	I	I	I
			* wymiana co 4 lata				
		Płyn hamulcowy	-	I	I	I	I
			* wymiana co 2 lata				
		Opony	-	I	I	I	I
*		Układ kierowniczy	I	-	I	-	I
*		Zawieszenie przednie	-	-	I	-	I
*		Zawieszenie tylne	-	-	I	-	I
*		Śruby konstrukcyjne ramy	T	T	T	T	T

WSKAZÓWKA: **I** - przegląd i czyszczenie, regulacja, wymiana lub smarowanie - w zależności od potrzeb; **R** - wymiana; **T** - dokręcanie

### Zestaw narzędzi

Motocykl wyposażony jest w zestaw narzędzi umieszczony w schowku pod siedziskiem.

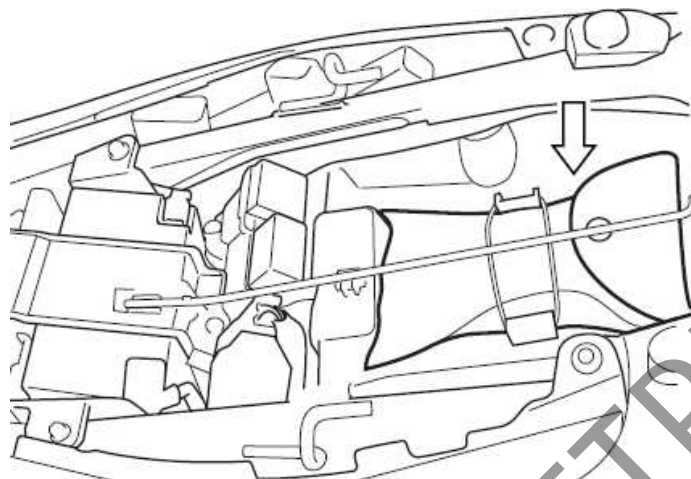

### Podnoszenie zbiornika paliwa

1. Ustaw motocykl na nóżce bocznej.
2. Zdemontuj siedzisko zgodnie z rozdziałem „Zamek siedziska i uchwyt na kask”.
3. Odkręć śruby i odepnij spinki. Odczep zaczepty i zdejmij obydwie osłony boczne ramy (1).

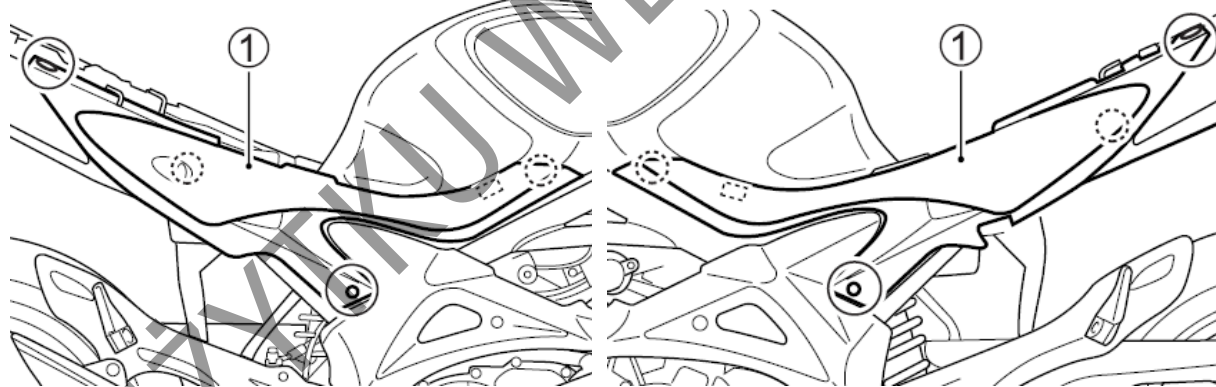

4. Odkręć śruby (2)

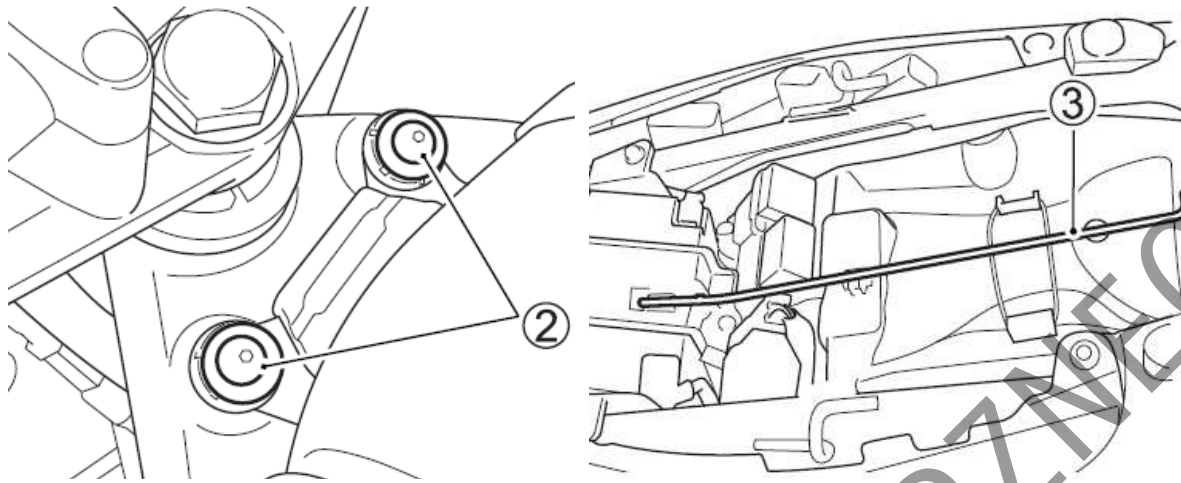

5. Wyjmij ze schowka pod siedziskiem pręt (3) zabezpieczający zbiornik (jeśli występuje).

**WSKAZÓWKA**

Pręt zabezpieczający dostępny jest u dealerów Suzuki pod numerem kat.: 44574 – 16G00.

6. Unieś przednią część zbiornika i zabezpiecz uniesiony zbiornik prętem (3) włożonym przeciwnym końcem w otwór górnej półki

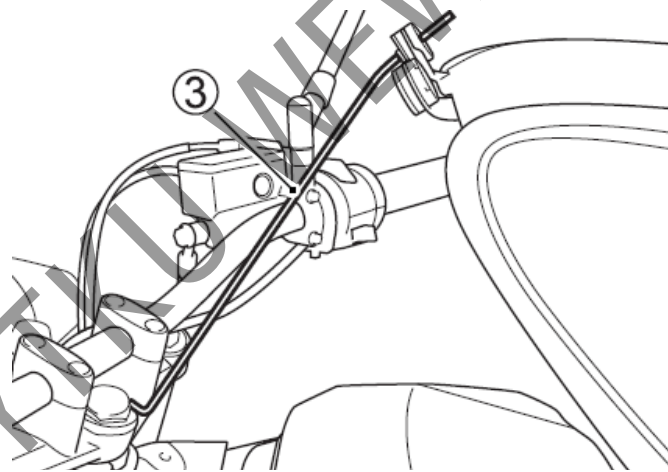

**OSTRZEŻENIE**

Jeśli unosisz pełen zbiornik paliwa, może ono wyciec przez korek wlewu paliwa stwarzając zagrożenie.

Przed podnoszeniem zbiornika paliwa zmniejsz ilość paliwa do mniej niż  $\frac{1}{4}$  pojemności zbiornika paliwa. Przy mniej niż  $\frac{1}{4}$  zbiornika paliwa kontrolka poziomu paliwa będzie migać lub świecić światłem ciągłym.

## Smarowanie motocykla

Regularne smarowanie współpracujących części jest bardzo ważne dla zachowania prawidłowej eksploatacji oraz dla bezpiecznej jazdy. Godne polecenia jest smarowanie motocykla po jeździe w deszczu, po długiej podróży, czy po myciu wodą.

Główne miejsca, które należy smarować są pokazane na rysunku.

### UWAGA:

Smarowanie przełączników może je uszkodzić. Nie smaruj żadnych przełączników.

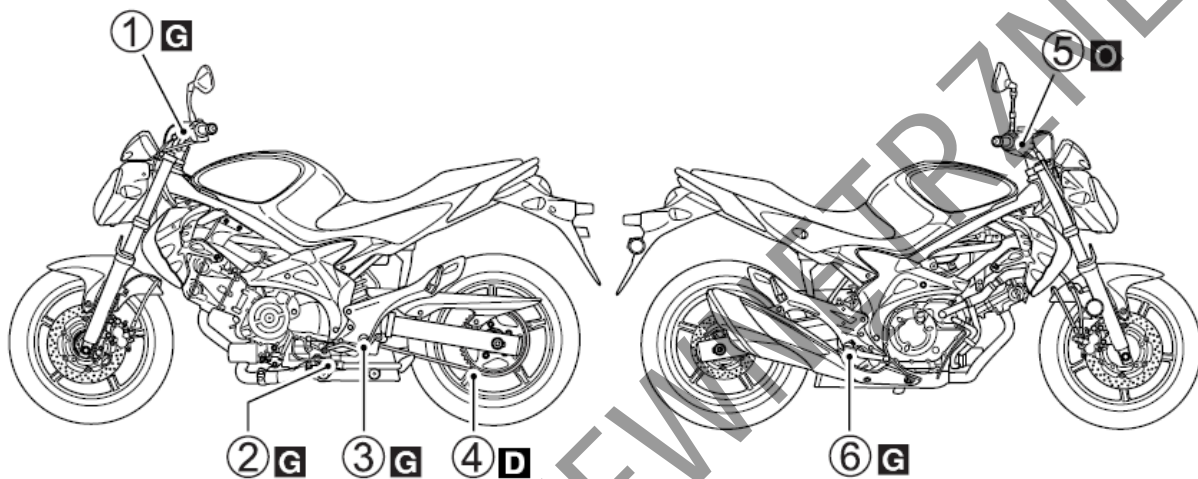

1. Oś dźwigni sprzęgła
2. Oś nóżki bocznej i zaczep sprężyny
3. Oś podnóżka kierowcy
4. Łańcuch napędowy
5. Linka gazu i oś dźwigni hamulca
6. Oś pedału hamulcowego i sworzeń podnóżka

**O** – OLEJ      **G** – SMAR      **D** - Spray do łańcucha

## Akumulator

Motocykl wyposażony jest w akumulator typu bezobsługowego, jednakże wskazane jest, aby stopień naładowania akumulatora był sprawdzany co jakiś czas przez autoryzowany punkt serwisowy. Standardowy prąd ładowania akumulatora to: 1.2 A X 5 do 10 h; maksymalny prąd ładowania akumulatora to: 5A X 1h. Nigdy nie wolno przekraczać maksymalnej, podanej powyżej wartości prądu ładowania akumulatora.

### OSTRZEŻENIE

**Akumulator produkuje palny gaz - wodór, który może eksplodować przy kontakcie z ogniem lub iskrzeniem.**

**Trzymaj akumulator z dala od źródeł ognia. Nie pal tytoniu w pobliżu akumulatora.**

## OSTRZEŻENIE

**Akumulator, jego zaciski i związane z nim akcesoria zawierają ołów i jego pochodne. Ołów jest szkodliwy dla zdrowia, jeśli przedostanie się do układu krwionośnego.**

**Umyj dokładnie ręce, jeśli dotykałeś jakichkolwiek elementów związanych z ołowiem. Rozcieńczony kwas siarkowy z akumulatora może prowadzić do uszkodzenia wzroku lub ciężkich oparzeń. Stosuj prawidłową ochronę oczu i rękawice ochronne. W przypadku kontaktu z kwasem lub jego roztworem przemyj natychmiast oczy i skórę pod bieżącą wodą i skorzystaj z opieki medycznej. Akumulatory przechowuj w miejscu niedostępnym dla dzieci.**

## UWAGA:

Przekroczenie dopuszczalnego prądu ładowania akumulatora skróci jego okres użytkowania. Nigdy nie przekraczaj zalecanego prądu ładowania akumulatora.

## OSTRZEŻENIE

**Przecieranie akumulatora suchą szmatką może, ze względu na powstające statyczne wyładowania doprowadzić do pożaru.**

**Aby uniknąć powstawania wyładowań elektrostatycznych wycieraj akumulator lekko zwilżoną szmatką.**

## Demontaż akumulatora

Aby zdemontować akumulator postępuj zgodnie z poniższą procedurą:

1. Ustaw motocykl na nóżce bocznej.
2. Zdemontuj siedzisko zgodnie z rozdziałem „Zamek siedziska i uchwyt na kask”.
3. Odkręć śrubę i zdemontuj pokrywę (1).
4. Rozłącz klemę ujemną (2).
5. Zdejmij gumowy kapturek i odkręć klemę dodatnią (3).
6. Wyciągnij akumulator (4).



Aby zamontować akumulator:

1. Zamontuj akumulator w odwrotnej kolejności.

2. Klemy akumulatora dokręć pewnie.

#### OSTRZEŻENIE

Akumulatory zawierają toksyczne substancje włączając w to kwas siarkowy i ołów. Są one szkodliwe zarówno dla środowiska naturalnego jak i dla zdrowia człowieka. Zużyty akumulator musi zostać zełomowany lub przekazany do odzysku zgodnie z lokalnym prawem. Akumulatora nie wolno wyrzucić do domowego kontenera na śmieci. Podczas wyjmowania akumulatora z motocykla nie przewracaj go, gdyż z akumulatora może wylać się kwas siarkowy i doprowadzić do obrażeń twojego ciała.

#### UWAGA

Zamiana przewodów akumulatora doprowadzi do uszkodzenia systemu ładowania oraz akumulatora.

Zawsze podłączaj czerwony przewód do (+) zacisku dodatniego akumulatora, a czarny (lub czarny z białymi paskami) przewód do (-) zacisku ujemnego.

#### WSKAZÓWKA

- Przy wymianie akumulatora zastosuj ten sam Typ baterii MF.
- Jeśli motocykl nie jest używany przez dłuższy czas doładowywuj akumulator raz w miesiącu.

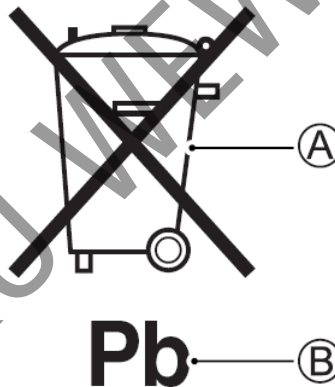

Symbol przekreślonego kosza na śmieci (A) umieszczony na akumulatorze oznacza, iż zużyty akumulator powinien zostać zebrany niezależnie od standardowych śmieci domowych.

Chemiczny symbol „Pb” (B) wskazuje, iż akumulator zawiera więcej niż 0,004% ołowiu.

Zapewniając prawidłowe wycofanie zużytego akumulatora pomagasz zapobiegać negatywnym konsekwencjom dla środowiska i zdrowia ludzkiego, które nastąpiłyby przy nieprawidłowym złomowaniu zużytych akumulatorów. Recykling materiałów wspomaga zachowanie środowiska naturalnego. Szczegółowe informacje dotyczące odbioru zużytego akumulatora uzyskasz u swojego dealera Suzuki.



## Filtr powietrza

Filtr powietrza ulokowany jest pod zbiornikiem paliwa. Jeżeli jest on zanieczyszczony i zmniejsza się jego przepuszczalność, to automatycznie pogarszają się osiągi pojazdu (spadek mocy, wzrost zużycia paliwa). W przypadkach, gdy motocykl jest eksploatowany w ciężkich warunkach – (np.: jazda w kurzu) czyszczenie lub wymiana wkładu filtra powietrza powinna być dokonywana częściej niż to wynika z harmonogramu przeglądów. Należy sprawdzać i czyścić wkład filtra regularnie, zgodnie z opisaną poniżej procedurą.

## OSTRZEŻENIE

**Uruchamianie silnika bez wkładu filtra powietrza stwarza zagrożenie. Dojść może dojść do cofnięcia się płomienia z silnika i w konsekwencji do zapalenia się motocykla. Przy pracy silnika bez wkładu filtrującego zanieczyszczenia mogą przedostać się do cylindra i doprowadzić do poważnego uszkodzenia silnika.**

**Nigdy nie należy uruchamiać silnika, gdy wkład filtra powietrza nie jest poprawnie zainstalowany.**

## UWAGA

Zaniechanie regularnej kontroli filtra powietrza, zwłaszcza, kiedy motocykl jest brudny, zakurzony lub mokry może doprowadzić do uszkodzenia twojego motocykla. W takich warunkach może dojść do zatkania filtra powietrza i w rezultacie do uszkodzenia silnika.

Po jeździe w trudnych warunkach zawsze kontroluj wkład filtrujący. Wyczyść lub wymień wkład, jeśli zajdzie taka konieczność. Obudowę i wkład filtra należy wyczyścić niezwłocznie po tym, jak woda dostanie się do wnętrza obudowy.

1. Unieś zbiornik paliwa zgodnie z rozdziałem „Podnoszenie zbiornika paliwa”.

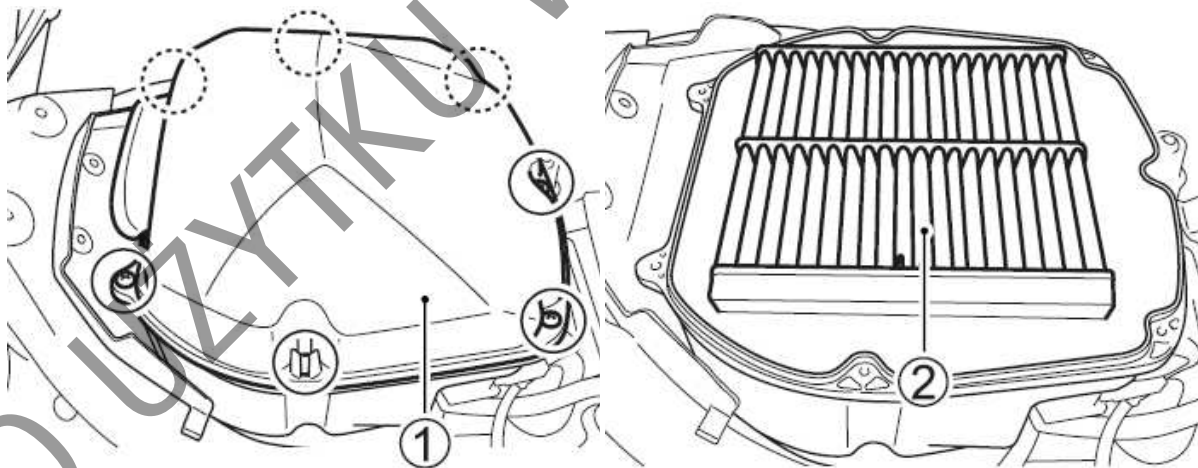

2. Odkręć siedem śrub
3. Zdejmij pokrywę filtra (1)
4. Wyjmij wkład filtra (2)
5. Oczyszcz ostrożnie filtr z kurzu za pomocą sprężonego powietrza



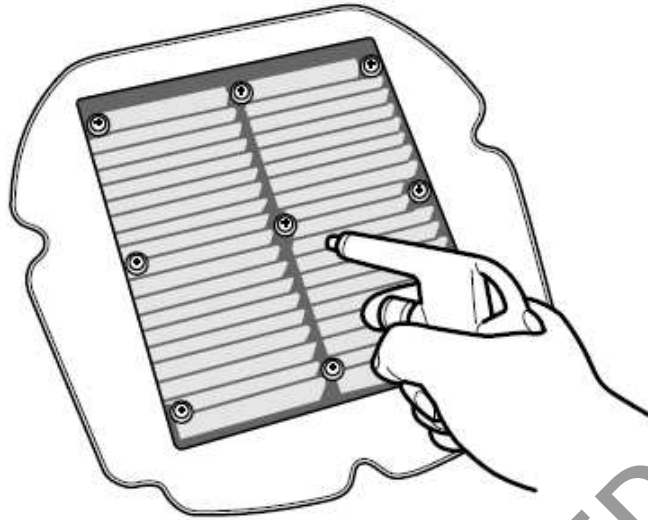

#### WSKAZÓWKA

Wkład filtra powietrza należy przedmuchiwać tylko od strony siatki. Czyszczenie sprężonym powietrzem do strony filtra spowoduje wciśnięcie obcych elementów (lub zanieczyszczeń) w pory filtra i zarazem pogorszenie jego własności.

6. Zamontuj wyczyszczony lub nowy wkład filtra powietrza w odwrotnej kolejności niż to zostało opisane w przypadku demontażu. Upewnij się, że wkład został poprawnie zainstalowany i sprawdź szczelność jego zamknięcia. Wkład filtra należy regularnie wymieniać.

#### UWAGA

Montaż rozdartego wkładu filtrującego grozi przedostaniem się zanieczyszczeń do silnika i jego uszkodzeniem. Uważnie sprawdź stan elementu filtrującego. W przypadku stwierdzenia uszkodzeń wymień wkład na nowy.

#### UWAGA

Nieprawidłowy montaż wkładu filtrującego grozi przedostaniem się zanieczyszczeń do silnika i jego uszkodzeniem. Upewnij się, że wkład filtrujący został prawidłowo zamontowany.

#### WSKAZÓWKA

Zachowaj ostrożność przy myciu motocykla. Nie nalej wody do filtra powietrza.

Zamontuj ponownie zbiornik paliwa

#### WSKAZÓWKA

Przed montażem zbiornika paliwa upewnij się, że przewody spustowe i odpowietrzające zbiornika nie są zagięte.

### **Rurka spustowa filtra powietrza.**

---

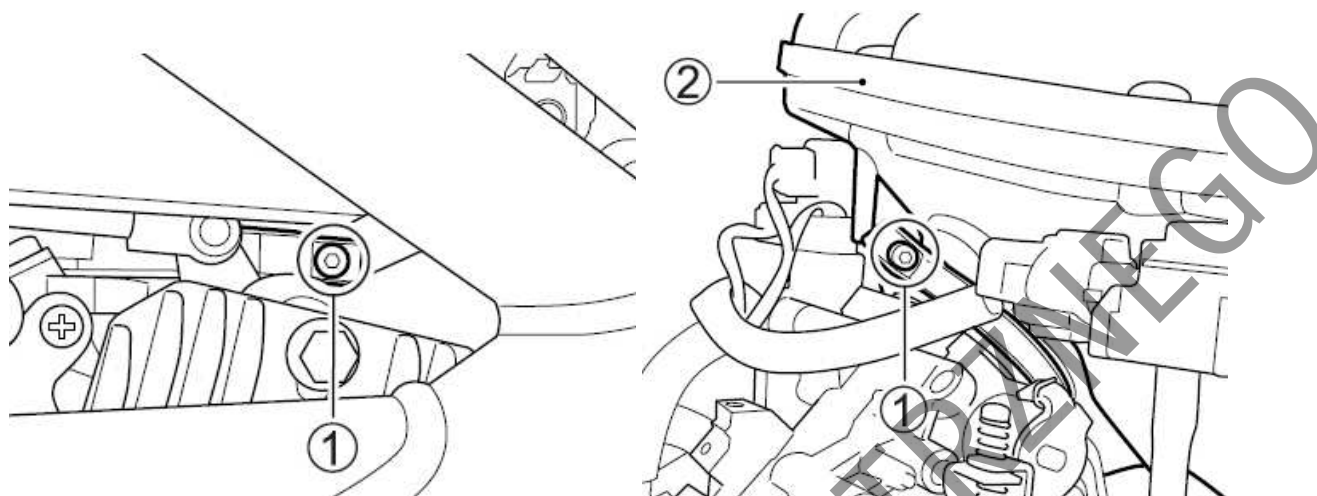

1. Poluzuj śruby opasek (1). Unieś obudowę filtra powietrza (2).

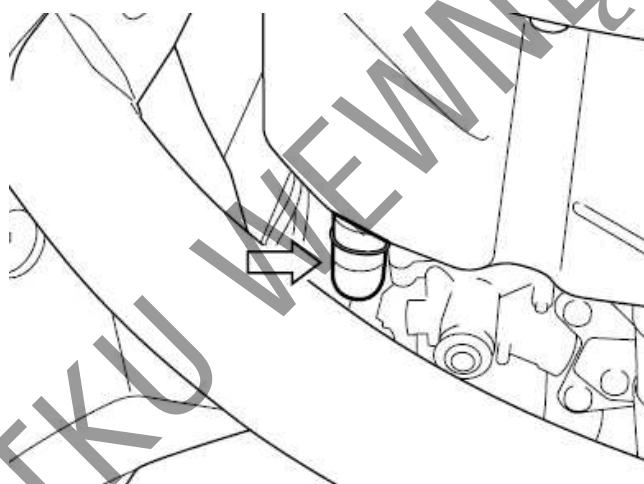

2. Zdejmij korek spustowy umieszczony w dolnej części filtra powietrza i spuść nagromadzoną wodę oraz olej. Czynność ta powinna być dokonywana w czasie przeglądów okresowych.

### **Świece zapłonowe**

---

Demontaż

W celu wykręcenia świec należy:

**Przednia część**

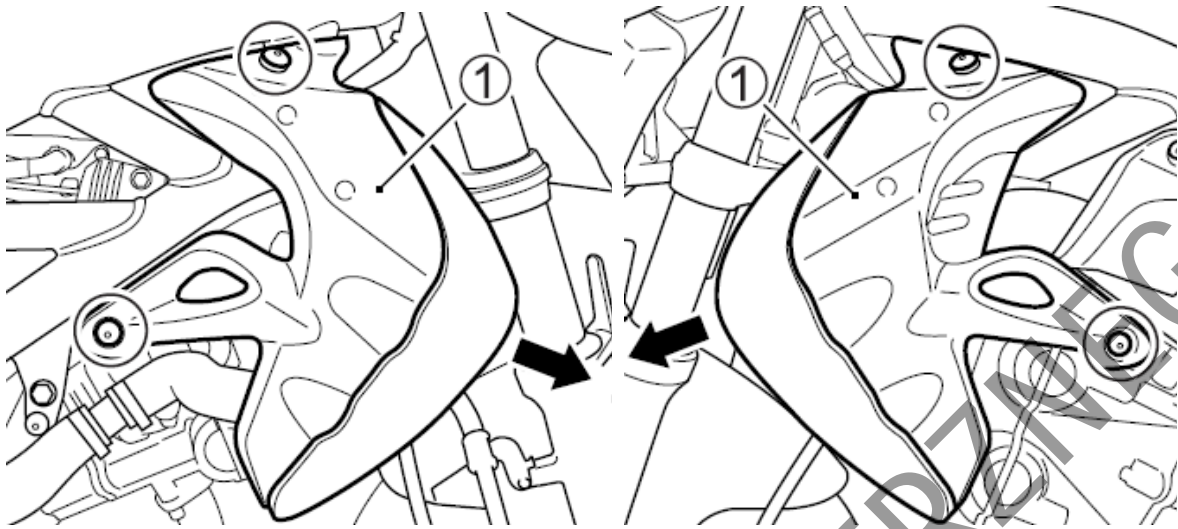

1. Odkręć śruby. Zdemontuj prawą i lewą osłonę (1).
2. Odkręć śrubę (2). Przesuń dolną część chłodnicy do przodu.

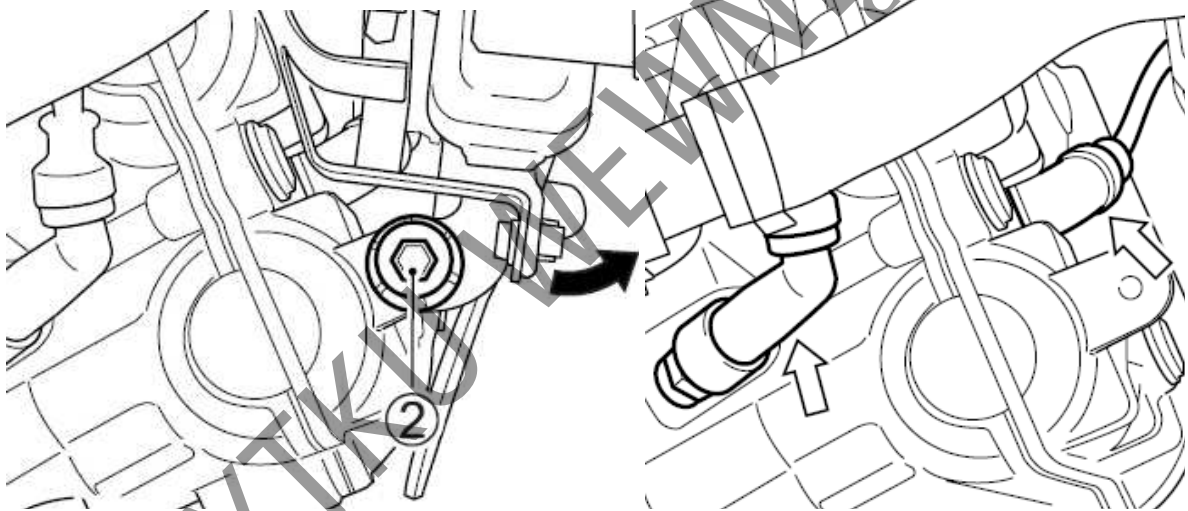

3. Zdejmij nasadki (fajki) świec zapłonowych.
4. Specjalnym kluczem wykręć świece zapłonowe.

#### WSKAZÓWKA

*Bądź ostrożny. Nie uszkodź żeberek chłodnicy.*

#### PRZESTROGA

**Gorąca chłodnica i silnik mogą spowodować oparzenia. Zaczekaj z rozpoczęciem pracy, aż powyższe elementy ostudzą się na tyle, by można było dotykać je gołymi rękami.**

#### Część tylna

1. Unieść zbiornik paliwa zgodnie z rozdziałem „Podnoszenie zbiornika paliwa”.

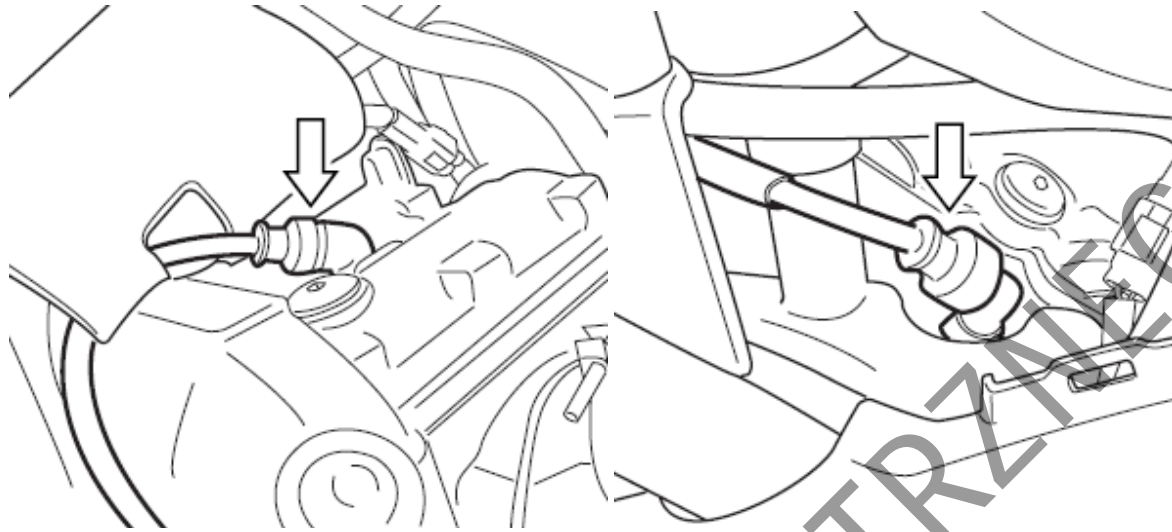

2. Zdejmij nasadki (fajki) świec zapłonowych.
3. Świece zapłonowe wykręć przy użyciu klucza do świec.

#### WSKAZÓWKA

Przy trudnym demontażu kapturek świec można delikatnie podważyć je śrubokrętem. Nie należy ściągać nasadek ciągnąc za przewód wysokiego napięcia.

#### UWAGA

Niezabezpieczony otwór po świecy zapłonowej grozi przedostaniem się zanieczyszczeń do silnika, co doprowadzić może do jego zniszczenia. Po wykręceniu świecy zakryj zabezpiecz np. czystą szmatką otwór w głowicy silnika.

#### Kontrola świec zapłonowych

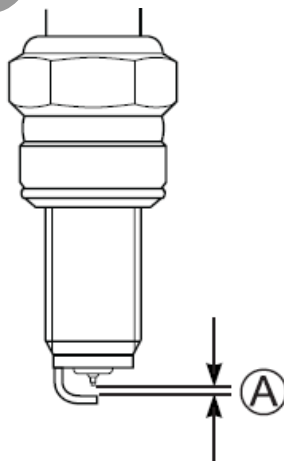

Przy pomocy szczeru pomiarowego typu drucianego sprawdź przerwę pomiędzy elektrodami świecy zapłonowej. Standardowa przerwa wynosi 0.8 – 0.9 mm. Jeśli przerwa pomiędzy elektrodami nie leży w granicach specyfikacji, świecę należy wymienić na nową.

Świecę zapłonową należy co jakiś czas oczyszczać z osadu za pomocą szczotki drucianej.

Zanim osad zostanie usunięty należy dokładnie przyjrzeć się zabarwieniu świecy. Rodzaj zabarwienia świadczy o przydatności świecy do danych warunków pracy. Normalna świeca powinna mieć kolor jasnobrązowy. Jeśli świeca jest biała lub zeszlona oznacza to, że jest za gorąca. Należy wówczas wymienić świecę na zimniejszą. Zasady doboru świec podano w tabeli poniżej.

### Zasady doboru świec zapłonowych.

#### UWAGA

Zastosowanie nieodpowiedniego typu świecy wpłynie niekorzystnie na pracę silnika, wręcz może doprowadzić do zniszczenia silnika. W tym przypadku uszkodzenie nie będzie objęte gwarancją. Suzuki zaleca stosowanie podanych powyżej typów świec zapłonowych lub ich odpowiedników. W przypadku, gdy występują wątpliwości, co do rodzaju i przeznaczenia świecy zapłonowej, należy skonsultować się autoryzowanym serwisem Suzuki.

#### WSKAZÓWKA

*Aby wyeliminować możliwość zakłóceń w pracy urządzeń elektronicznych motocykl ten wyposażony jest w świece zapłonowe z rezystorem. Zastosowanie innych świec spowodować może nieprawidłową pracę elektronicznych komponentów pojazdu oraz spadek osiągnięć. Należy używać wyłącznie rekomendowanych świec zapłonowych.*

NGK	DENSO	REMARKS
CR7EIA-9	-	Jeżeli standardowa świeca jest mokra lub bardzo ciemna, to należy ją zastąpić tą świecą.
CR8EIA-9	IU24D	Standardowa świeca
CR9EIA-9	IU27D	Jeżeli standardowa świeca wydaje się szklista lub bardzo biała, to należy ją zastąpić tą świecą.

### Montaż świec

#### UWAGA:

Nieprawidłowy montaż świecy zapłonowej doprowadzić może do uszkodzenia motocykla. Zbyt mocne dokręcenie świecy grozi uszkodzeniem aluminiowego gwintu głowicy cylindra.

Ostrożnie wkręć świecę ręką, aż do momentu, gdy natrafisz na opór. Następnie dokręć świecę za pomocą klucza o: 1/2 obrotu w przypadku świecy nowej lub o 1/8 obrotu - w przypadku świecy, która po oczyszczeniu jest użyta ponownie.

#### UWAGA:

Przez otwór po wykręconej świecy do silnika mogą przedostać się zanieczyszczenia. Po wykręceniu świecy należy zawsze zabezpieczyć otwór w głowicy przy użyciu np. czystej szmatki.

Zamontuj ponownie zbiornik paliwa

**WSKAZÓWKA**

Przed montażem zbiornika paliwa upewnij się, że przewody spustowe i odpowietrzające zbiornika nie są zagięte.

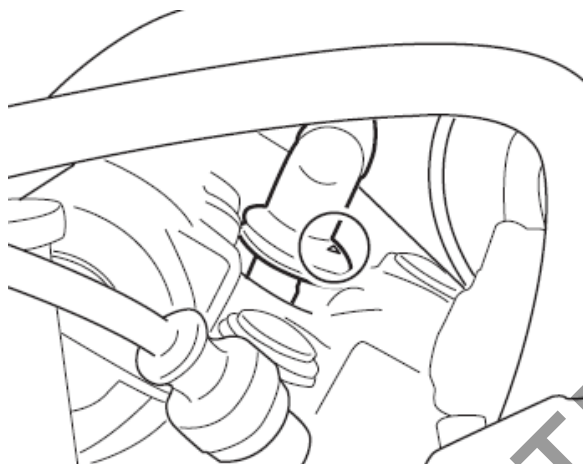

**WSKAZÓWKA**

Fajkę świecy należy założyć tak, by strzałka skierowana była w stronę rury wydechowej.

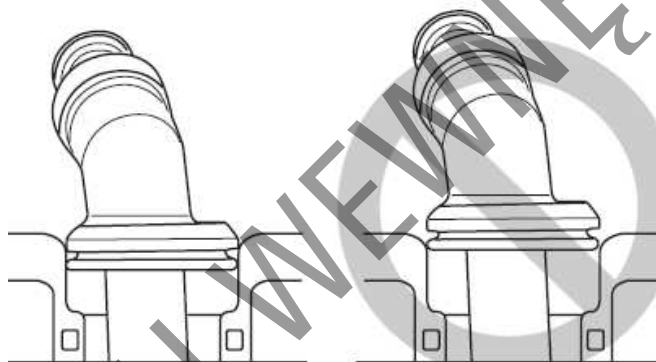

**WSKAZÓWKA**

Nasadki świec („fajki”) należy wcisnąć aż do oporu.

Zamontuj ponownie chłodnicę i dokręć prawidłowo wszystkie śruby.

## **Przewód paliwowy**

---

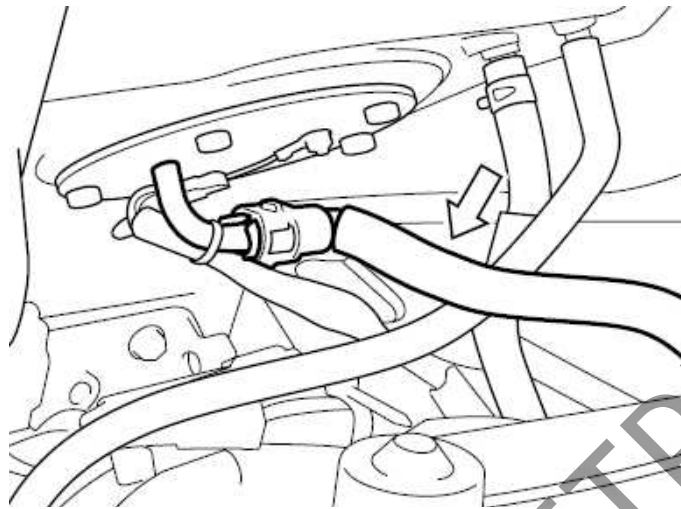

Przewody paliwowe należy kontrolować pod kątem szczelności i uszkodzeń. Przy stwierdzeniu jakiegokolwiek nieprawidłowości przewód należy wymienić na nowy.

## **Olej silnikowy**

---

Żywotność silnika zależy także w dużej mierze od jakości i regularnej wymiany oleju silnikowego. Codzienna kontrola poziomu oleju i regularna wymiana należą do najważniejszych prac przeglądowych.

### **Kontrola poziomu oleju silnikowego**

Przy sprawdzaniu poziomu oleju należy postępować w następujący sposób:

1. Uruchom silnik na trzy minuty.
2. Wyłącz silnik i odczekaj trzy minuty.

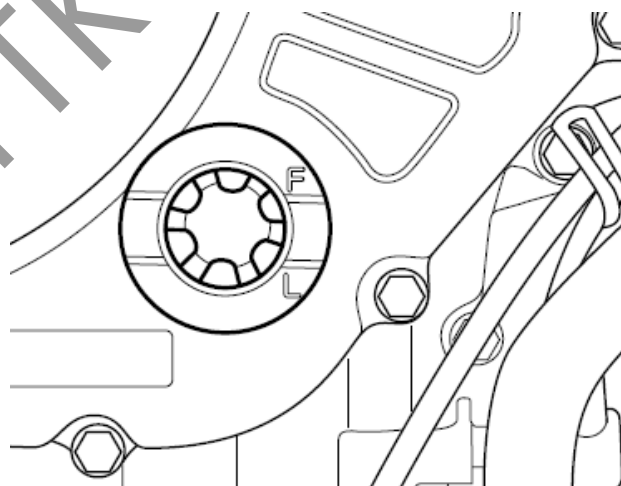

3. Ustaw prosto motocykl i skontroluj poziom oleju w okienku kontrolnym umieszczonym z prawej strony silnika.

## UWAGA

Uruchamianie silnika ze zbyt małym lub zbyt dużym poziomem oleju silnikowego doprowadzić może do uszkodzenia silnika.

Ustaw motocykl na płaskim podłożu. Przed każdym użyciem motocykla kontroluj poziom oleju silnikowego w okienku kontrolnym. Upewnij się, że poziom oleju znajduje się powyżej oznaczenia „L” (niski) i nie wyżej niż „F” (pełny).

## Wymiana oleju silnikowego i filtra oleju

Olej silnikowy i filtr oleju należy zmienić po pierwszym 1000 km, a później według tabeli przeglądów. Aby olej mógł całkowicie wyciec, powinien być spuszcany przy ciepłym silniku.

Procedura wymiany oleju jest następująca:

1. Ustaw motocykl na nóżce bocznej.



2. Odkręć korek wlewu oleju (1).

3. Odkręć umieszczoną w dolnej części miski olejowej śrubę do spuszczenia oleju (2) wraz z uszczelką (3) i spuść do stosownego pojemnika olej silnikowy.

## OSTRZEŻENIE

Oleje silnikowe i ich pochodne są substancjami szkodliwymi. Dzieci i zwierzęta mogą się zatruć połykając olej lub jego związki. Wielokrotny i długotrwały kontakt ze użytym olejem prowadzić może do raka skóry. Nawet krótkotrwały kontakt z olejem prowadzić może do podrażnienia skóry.

- Oleje należy trzymać z dala od dzieci i zwierząt
- Przy wymianie oleju należy stosować ubranie ochronne z długim rękawem i wodoodporne rękawice (np. do zmywania naczyń)
- Miejsca na ciele zabrudzone olejem należy dokładnie umyć mydłem
- Zużyty olej oraz filtr oleju należy w odpowiedni sposób zutylizować.

## WSKAZÓWKA

Zużyty olej należy w odpowiedni sposób zutylizować



## PRZESTROGA

Układ wydechowy i olej silnikowy mogą być wystarczająco gorące, by oparzyć. Zaczekaj, aż korek spustowy oleju i rura wydechowa ostygną na tyle, byś mógł dotknąć ich gołą ręką.

4. Filtr oleju (4) odkręć przy pomocy specjalnego, płaskiego klucza, dostępnego u dealera Suzuki lub klucza „opaskowego” o odpowiedniej średnicy.

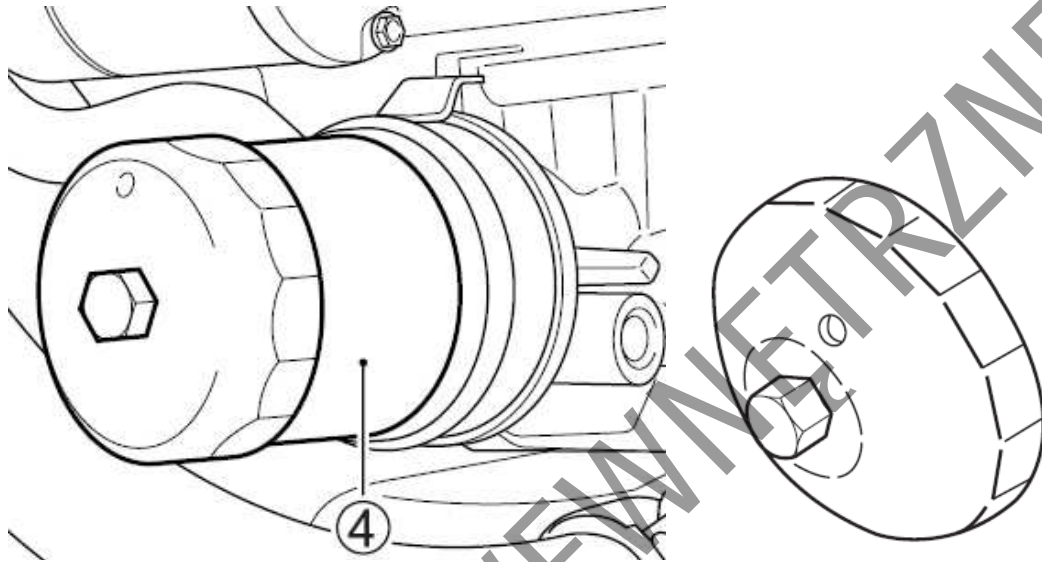

Klucz do filtra oleju zamówić można u autoryzowanego przedstawiciela Suzuki. Nr katalogowy klucza: 09915-40620

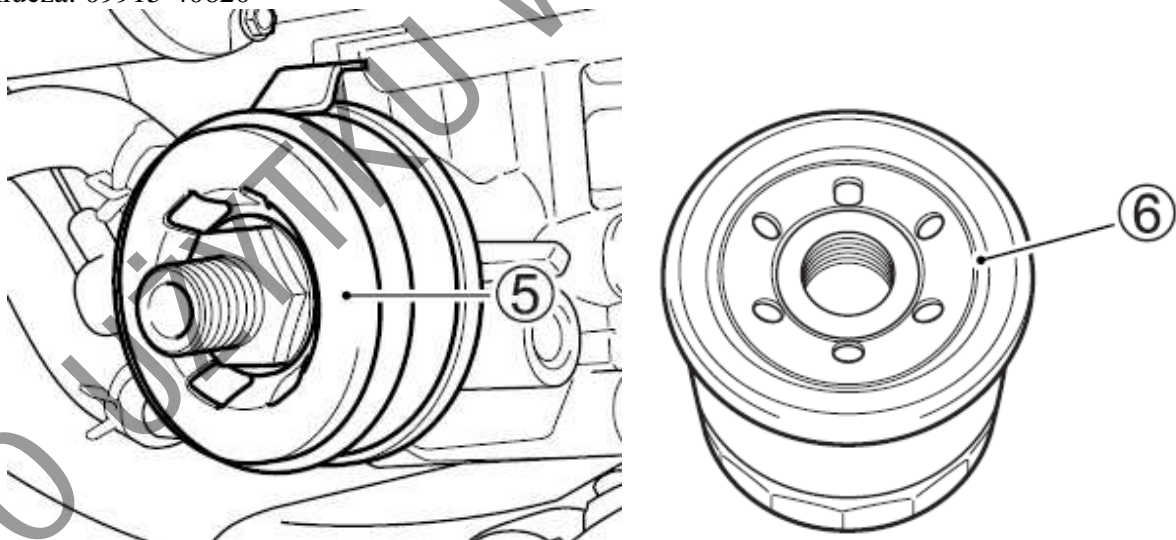

5. Obszar przylegania uszczelki filtra oleju (5) przetrzyj czystą szmatką.

6. Uszczelkę gumową filtra (6) zwilż odrobiną oleju silnikowego.

#### UWAGA

Zastosowanie filtra oleju o nieprawidłowej konstrukcji lub specyfikacji gwintu doprowadzić może do wycieków oleju i uszkodzenia silnika. Należy stosować wyłącznie oryginalny filtr oleju SUZUKI przewidziany do twojego motocykla.

7. Dokręć ręką nowy filtr oleju, aż do zetknięcia uszczelki filtra z silnikiem (do momentu, w którym wyczuwalny będzie lekki opór).

#### WSKAZÓWKA

W celu właściwego dokręcenia filtra oleju ważne jest dokładne ustalenie pozycji, w której powierzchnia filtra zaczyna stykać się z powierzchnią silnika.

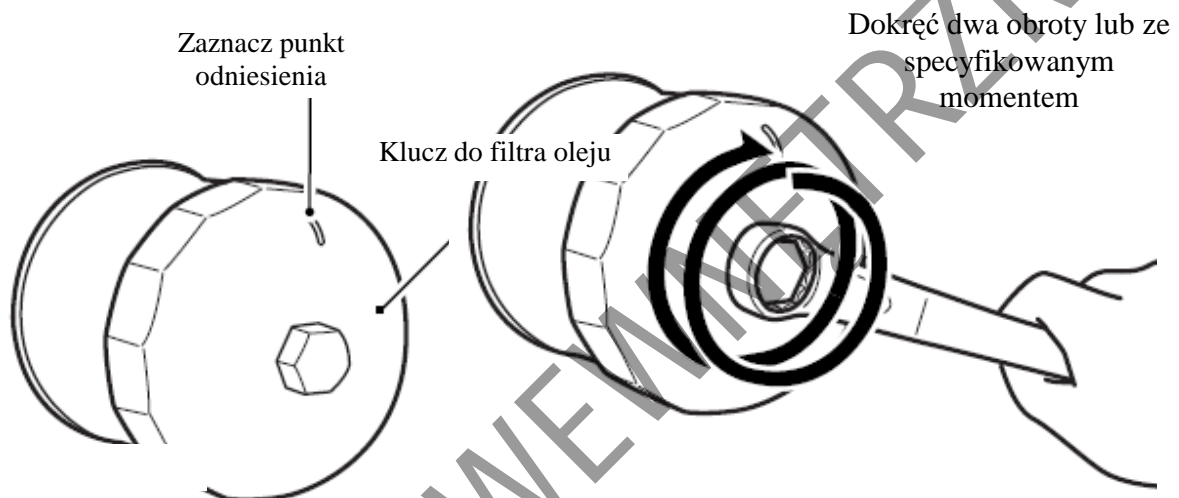

8. Zaznacz jak na rys. górny punkt na kluczu nasadowym filtra lub na filtrze. Filtr dokręć o dwa obroty lub z przewidzianym momentem.

Moment dokręcenia filtra oleju: 20 Nm (2.0 kGm)

9. Uszczelkę śruby spustowej wymień na nową. Dokręć kluczem śrubę spustową wraz z uszczelką. Wlej 2750 ml nowego oleju i zakręć korek wlewowy. Pamiętaj o stosowaniu właściwego oleju silnikowego, zgodnie z zaleceniami rozdziału "Zalecane rodzaje paliwa, oleju i płynu chłodzącego".

#### WSKAZÓWKA

Przy wymianie oleju i pozostawieniu starego filtra oleju niezbędne będzie ok. 2400 ml oleju silnikowego.

#### UWAGA

Stosowanie oleju niezgodnego z zaleceniami Suzuki doprowadzić może do uszkodzenia silnika. Używaj oleju silnikowego zgodnie z zaleceniami podanymi w rozdziale: „Zalecane rodzaje paliwa, oleju i płynu chłodzącego”

10. Postaw motocykl na zewnątrz i uruchom silnik. Pozostaw silnik na wolnych obrotach przez 3 minuty.

11. Wyłącz silnik i odczekaj trzy minuty. Sprawdź ponownie poziom oleju silnikowego. Poziom oleju możesz sprawdzić przez okienko kontrolne trzymając motocykl pionowo. Jeżeli poziom oleju znajduje się poniżej linii "L", to uzupełnij jego poziom do linii „F”. Sprawdź silnik w okolicach śruby spustowej i filtra oleju pod kątem wycieków.

#### WSKAZÓWKA

W przypadku, gdy nie dysponujesz specjalnym kluczem do odkręcania filtra oleju, należy zlecić przeprowadzenie operacji wymiany filtra autoryzowanemu serwisowi Suzuki.

#### Kontrola wolnych obrotów

Skontroluj wolne obroty silnika. Przy silniku rozgrzanym do normalnej temperatury pracy obroty powinny wynosić 1200 – 1400 obr/min.

#### WSKAZÓWKA

Jeśli obroty nie zawierają się w specyfikowanym przedziale zwróć się do autoryzowanego serwisu Suzuki po pomoc.

#### Regulacja linki gazu

---

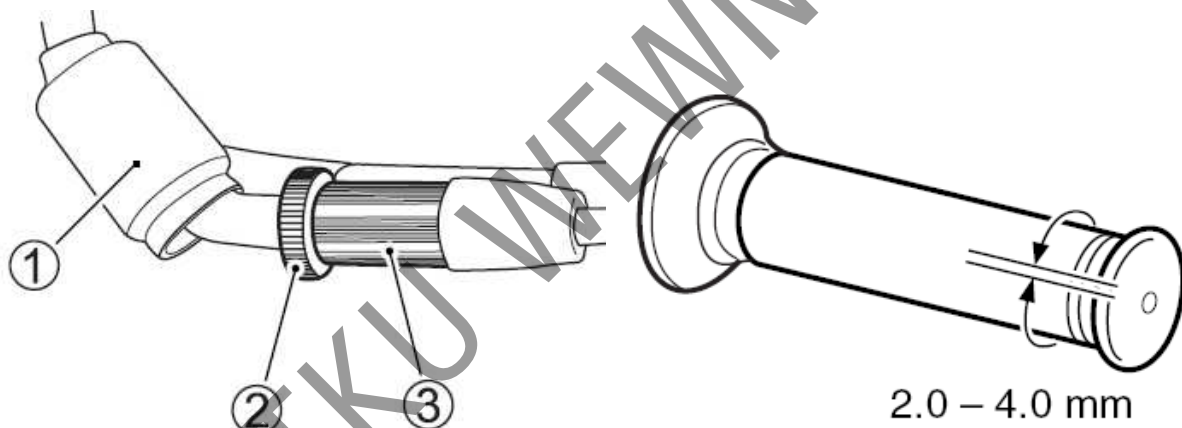

Aby wyregulować luz linki gazu postępuj następująco:

1. Zsuń gumową osłonę (1).
2. Poluzuj nakrętkę zabezpieczającą (2).
3. Ustaw luz linki za pomocą śruby regulacyjnej (3) tak, by wynosił on 2.0 - 4.0 mm.
4. Po regulacji dokręć ponownie nakrętkę zabezpieczającą (2).
5. Nasuń z powrotem gumową osłonę (1).

#### OSTRZEŻENIE

Nieprawidłowy luz linki gazu może powodować nieoczekiwany wzrost obrotów silnika przy skręceniu kierownicy. Może to doprowadzić do utraty panowania i wypadku.  
Wyreguluj luz linki gazu tak, by ruch kierownicy nie miał wpływu na obroty silnika.

## Regulacja linki sprzęgła

---

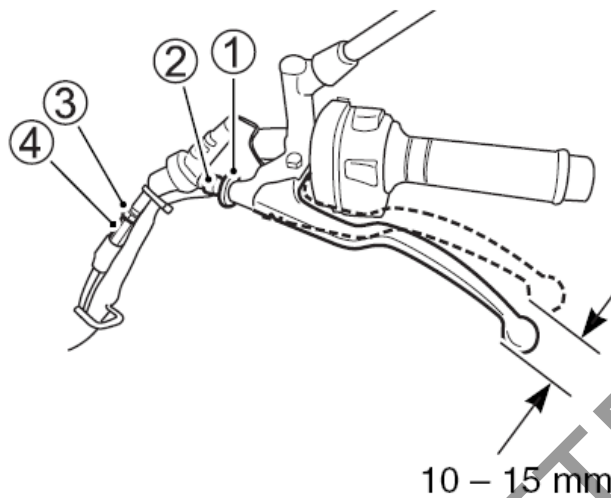

Przy każdym przeglądzie okresowym należy skorygować śrubą regulacyjną luz dźwigni sprzęgła. Luz ten powinien wynosić 10-15 mm, przy pomiarze przy uchwycie dźwigni sprzęgła, zanim sprzęgło zostanie wysprężone.

Niewłaściwy luz dźwigni sprzęgła należy skorygować następująco.

1. Poluzuj przeciwnakrętkę (1).
2. Śrubę regulacyjną (2) przy dźwigni sprzęgła wkręć do oporu.
3. Poluzuj przeciwnakrętkę (3) i śrubą regulacyjną (4) ustaw właściwy luz linki 10 – 15 mm.
4. Drobniejsze regulacje przeprowadź przy pomocy śruby regulacyjnej (2).
5. Dokręć nakrętki zabezpieczające (1 i 3).

### WSKAZÓWKA

Wszystkie inne prace przy sprzęgle powinny być wykonywane przez autoryzowany serwis Suzuki.

## Płyn chłodzący

---

### Poziom płynu chłodzącego

Poziom płynu chłodzącego w zbiorniku wyrównawczym powinien znajdować się zawsze pomiędzy oznaczeniami "F" (full) i "L" (low). Poziom płynu należy sprawdzać przed każdą jazdą przy prosto stojącym motocyklu. Jeżeli poziom płynu znajduje się poniżej oznaczenia "L" należy dolać specyfikowanego płynu.

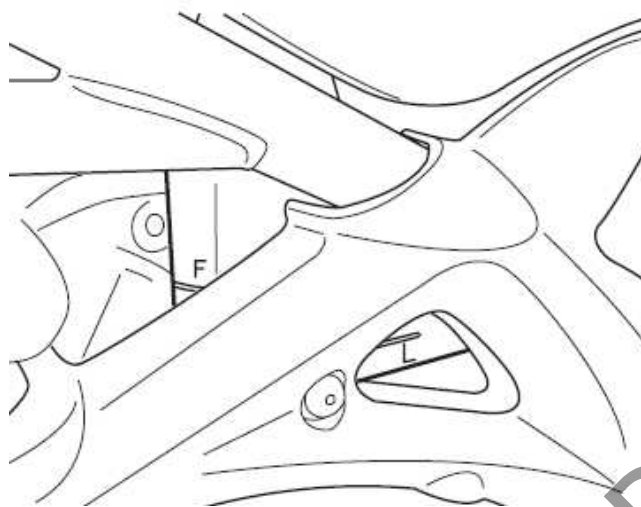

Poziom płynu chłodzącego uzupełnij w następujący sposób:

1. Unieś zbiornik paliwa zgodnie z rozdziałem „Podnoszenie zbiornika paliwa”.

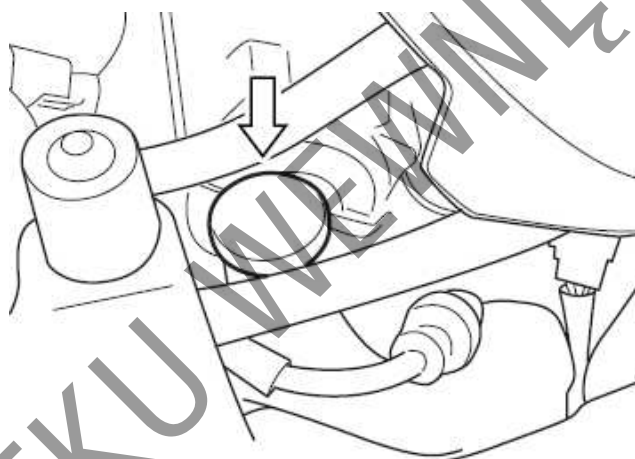

2. Zdejmij korek wlewu i dolej tyle specyfikowanego płynu chłodzącego, aby jego poziom osiągnął oznaczenie "F". Stosuj się do wskazówek zawartych w rozdziale „Zalecane rodzaje paliwa, oleju i płynu chłodzącego”.

#### WSKAZÓWKA

- *Poziom płynu chłodzącego sprawdzaj przy zimnym silniku.*
- *Jeśli zbiorniczek wyrównawczy płynu chłodzącego jest pusty, sprawdź poziom płynu w chłodnicy.*

#### WSKAZÓWKA

*Dolewanie wyłącznie wody do płynu chłodzącego zmniejszy efektywność jego działania. Uzupełniaj poziom płynem zgodnym ze specyfikacją.*

## **OSTRZEŻENIE**

**Płyn chłodzący jest szkodliwy przy połknięciu i wdychaniu. Roztwór płynu może być szkodliwy dla zwierząt.**

**Nie pij płynu chłodzącego ani jego roztworów. W przypadku połknięcia nie wywołać wymiotów i natychmiast wezwać lekarza. Przy kontakcie ze skórą lub oczami przemyć natychmiast dużą ilością wody. Unikaj wdychania oparów płynu chłodzącego. Jeśli to nastąpi wyjdź natychmiast na świeże powietrze i oddychaj głęboko. Trzymać z dala od dzieci i zwierząt.**

### **Wymiana płynu chłodzącego**

Płyn należy wymieniać okresowo.

### **WSKAZÓWKA**

*Okolo 1850 ml płynu chłodzącego będzie potrzebne do napełnienia chłodnicy i zbiorniczka.*

### **Kontrola przewodów układu chłodzenia**

Skontroluj przewody układu chłodzenia pod kątem pęknięć oraz wycieków. Przy stwierdzeniu jakiegokolwiek nieprawidłowości zwróć się do dealera Suzuki o wymianę przewodu na nowy.

### **Łańcuch napędowy**

Motocykl ten wyposażony jest w łańcuch z nitowanym ogniwnem łączącym. Przy konieczności wymiany łańcucha zaleca się wykonanie tej czynności w autoryzowanym serwisie Suzuki.

Dla zapewnienia całkowitego bezpieczeństwa, przed każdą jazdą należy sprawdzać stan i naciąg łańcucha napędowego. Stosuj się zawsze do wskazówek dotyczących kontroli i obsługi łańcucha.

## **OSTRZEŻENIE**

**Jazda z łańcuchem, którego stan budzi zastrzeżenia lub jest nieprawidłowo naciągnięty może doprowadzić do wypadku.**

**Kontroluj, reguluj i smaruj łańcuch prawidłowo i przed każdą jazdą zgodnie ze wskazówkami podanymi poniżej.**

Podczas regularnych przeglądów trzeba sprawdzać łańcuch ze względu na:

1. Poluzowanie naciągów (przy wahaczu)
2. Uszkodzenia wałków
3. Wysuszenie lub pordzewienie ogniwi
4. Zgniecenie lub zatarcie się ogniwi
5. Nadmierne zużycie
6. Złe nastawienie łańcuch

W przypadku wystąpienia jakichkolwiek nieprawidłowości w działaniu łańcucha napędowego należy niezwłocznie ( w przypadku, gdy wiesz jak to zrobić ) usunąć usterkę.

Jeżeli masz wątpliwości - należy skonsultować się z autoryzowanym serwisem Suzuki.

Jeżeli któraś z opisanych tu usterek występuje w łańcuchu twojego motocykla, to zachodzi także prawdopodobieństwo, że uszkodzone są również koła zębate.

Stan dobry

Zużyta

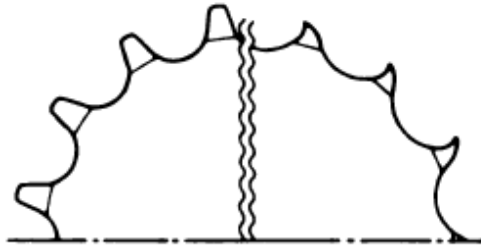

#### WSKAZÓWKA

Przy wymianie łańcucha należy skontrolować obydwa koła zębate i w razie konieczności wymienić jako zestaw.

#### OSTRZEŻENIE

**Nieprawidłowo wykonana wymiana łańcucha lub zastosowanie łańcucha ze spinką obniża bezpieczeństwo. Niedokładnie zanitowane ogniwo łączące lub źle założona spinka mogą rozłączyć się doprowadzić do wypadku lub poważnego uszkodzenia silnika. Nie stosuj łańcucha ze spinką. Wymiana łańcucha wymaga zastosowania narzędzi specjalnych oraz wysokiej jakości łańcucha bez spinki. Zwróć się do autoryzowanego serwisu Suzuki o wykonanie tej pracy.**

Koła zębate należy sprawdzać pod kątem:

1. Nadmiernego zużycia zębów
2. Wyłamania lub uszkodzenia zębów
3. Poluzowania śrub zębatek

W przypadku, gdy zaistnieje któryś z powyższych problemów należy skonsultować się z autoryzowanym serwisem Suzuki. Przy zakładaniu nowego łańcucha należy sprawdzić także obydwa koła łańcuchowe pod względem zużycia.

#### Czyszczenie i smarowanie łańcucha napędowego

1. Usuń z łańcucha wszelkie zanieczyszczenia. Uważaj, by nie uszkodzić pierścieni uszczelniających.
2. Wyczyść łańcuch środkiem do czyszczenia łańcuchów lub woda z neutralnym detergentem.

#### UWAGA

Nieprawidłowe czyszczenie łańcucha doprowadzić może do uszkodzenia pierścieni uszczelniających i zniszczenia łańcucha.

- Nie używaj lotnych rozpuszczalników takich jak rozcieńczalniki do lakieru, nafta, benzyna.
- Nie używaj myjek ciśnieniowych do mycia łańcucha.
- Nie używaj szczotki drucianej do czyszczenia łańcucha.

3. Do czyszczenia łańcucha użyj miękkiej szczotki. Nawet przy jej użyciu zachowaj ostrożność, by nie uszkodzić uszczelniaaczy łańcucha.

4. Wytrzyj łańcuch po czyszczeniu.
5. Do smarowania użyj sprayu do łańcuchów lub oleju o wysokiej lepkości.

**UWAGA:**

Niektóre środki do czyszczenia łańcucha zawierają rozpuszczalniki i dodatki, które mogą uszkodzić uszczelniacze łańcucha.

Stosuj do smarowania spraye przeznaczone do łańcuchów z o-ringami.

6. Smaruj obydwie strony ogniw łańcucha.
7. Po smarowaniu zetrzyj resztki smaru łańcuchowego z sąsiadujących elementów.

**Regulacja naciągu łańcucha napędowego**

Należy zmierzyć zwis łańcucha w środku, pomiędzy dwoma kołami zębatymi. Istnieje konieczność częstszego nastawiania łańcucha, niż tylko w terminach przewidzianych planem regularnych inspekcji.

**OSTRZEŻENIE:**

**Nadmierny luz łańcucha mógłby spowodować jego spadnięcie, a w następstwie wypadek lub poważne uszkodzenie motocykla.**

**Łańcuch napędowy należy sprawdzać przed każdą jazdą.**

Aby sprawdzić i wyregulować luz łańcucha postępuj zgodnie z poniższą procedurą

1. Motocykl ustaw na nóżce bocznej

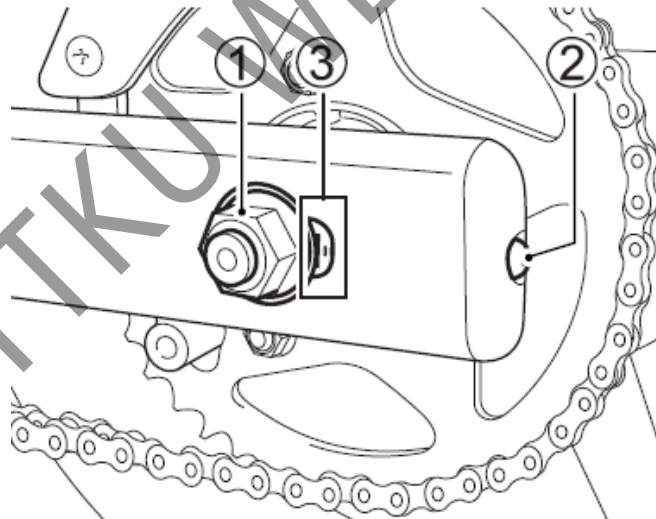

2. Poluzuj nakrętkę osi (1).

**PRZESTROGA**

**Gorący tłumik może cię oparzyć. Jeszcze przez pewien czas po wyłączeniu silnika tłumik będzie na tyle gorący, by oparzyć.**

**Aby uniknąć oparzeń zaczekaj, aż tłumik ostygnie.**



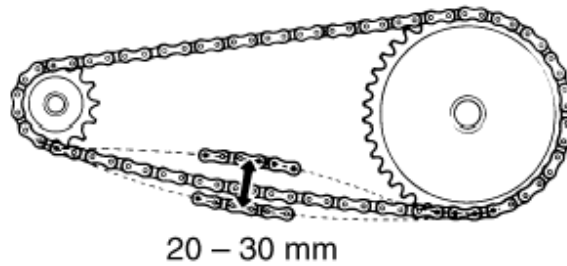

3. Ustaw właściwy luz ( 20 - 30 mm) za pomocą śrub regulacyjnych (2). Podczas regulacji naciągu łańcucha zębatka zdawcza przy silniku musi być w jednej osi z kołem zębatym tylnego koła. Aby ułatwić prawidłowe ustawienie na wahaczu i naciągach łańcucha zrobione są oznaczenia (3), które powinny być użyte jako punkty odniesienia. Obydwie strony muszą zostać ustawione identycznie.
4. Dokręć pewnie prawą i lewą śrubę naciągu łańcucha (2).
5. Dokręć pewnie nakrętkę osi tylnej (1).
6. Po skończonej operacji sprawdź ponownie luz łańcucha i w razie potrzeby wyreguluj.

Moment dokręcenia nakrętki tylnej osi: [ 100 N-m.; 10 kG-m. ]

### Hamulce

Motocykl ten jest wyposażony z przodu i z tyłu w hamulce tarczowe. Niezawodnie funkcjonujące hamulce są główną przesłanką bezpiecznej jazdy. Nie wolno zapominać o regularnych kontrolach hamulców przeprowadzanych w/g zaleceń tej książki.

### OSTRZEŻENIE

**Zaniechanie kontroli lub obsługi układu hamulcowego zwiększa ryzyko wypadku. Sprawdź układ hamulcowy przed każdą jazdą zgodnie ze wskazówkami zawartymi w tabeli: „Kontrola przed jazdą”. Przy obsłudze postępuj zgodnie z grafikami przeglądów.**

Przed każdym wyjazdem należy sprawdzić następujące elementy układu hamulcowego:

- Skontrolować stan płynu hamulcowego w zbiorniczku.
- Sprawdzić hamulce z przodu i z tyłu pod względem szczelności.
- Sprawdzić wąż hamulcowy pod względem nieszczelności i pęknięć.
- Dźwignia i pedał hamulca powinny zawsze mieć właściwy skok i być w sposób pewny zamontowane.
- Sprawdzić zużycie klocków hamulcowych.

### Kontrola przewodów hamulcowych

Skontroluj przewody hamulcowe i połączenia przewodów oraz szczelność układu. Przy stwierdzeniu jakiegokolwiek nieprawidłowości zwróć się do dealera Suzuki o wymianę przewodu na nowy.

### **Płyn hamulcowy**

Kontroluj poziom płynu hamulcowego w obu zbiorniczkach: przednim i tylnym. Jeżeli poziom płynu hamulcowego w jednym ze zbiorniczków jest poniżej dolnego oznaczenia sprawdź stan zużycia klocków hamulcowych oraz szczelność układu hamulcowego.

### **OSTRZEŻENIE**

**Płyn hamulcowy jest szkodliwy przy połknięciu i kontakcie ze skórą. Jeżeli zostanie połknięty nie wywoływać wymiotów. Należy wówczas jak najszybciej skomunikować się z lekarzem. W przypadku, gdy płyn hamulcowy dostanie się on na skórę lub do oczu, należy je wypłukać w dużej ilości wody. Zaleca się wówczas skorzystanie z opieki medycznej. Roztwór płynu hamulcowego jest szkodliwy dla zwierząt. Płyn należy trzymać z dala od dzieci i zwierząt.**

### **OSTRZEŻENIE**

**Zastosowanie innego niż DOT4 płynu hamulcowego, lub płynu nalanego z nieszczelnego pojemnika może doprowadzić do uszkodzenia układu hamulcowego i wypadku. Wyczyść pokrywę zbiornika przed demontażem. Stosuj wyłącznie płyn hamulcowy DOT4 uzupełniany jedynie ze szczelnego pojemnika. Nigdy nie stosuj innego płynu i nie mieszaj innego płynu z DOT4.**

### **UWAGA**

Rozlany płyn hamulcowy uszkodzić może elementy lakierowane i wykonane z tworzywa sztucznego. Należy unikać uzupełniania płynu hamulcowego w obrębie powierzchni lakierowanych lub części z tworzywa sztucznego. Rozlany płyn hamulcowy zetrzyj natychmiast.

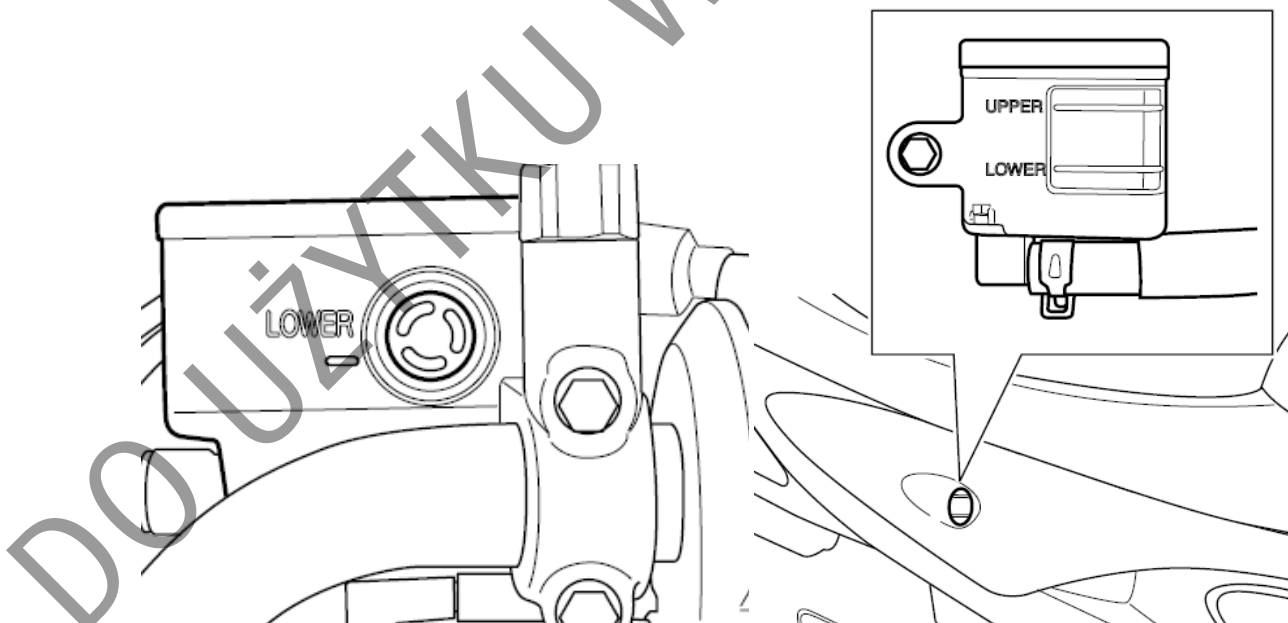

### **Klocki hamulcowe**

Przód

Tył

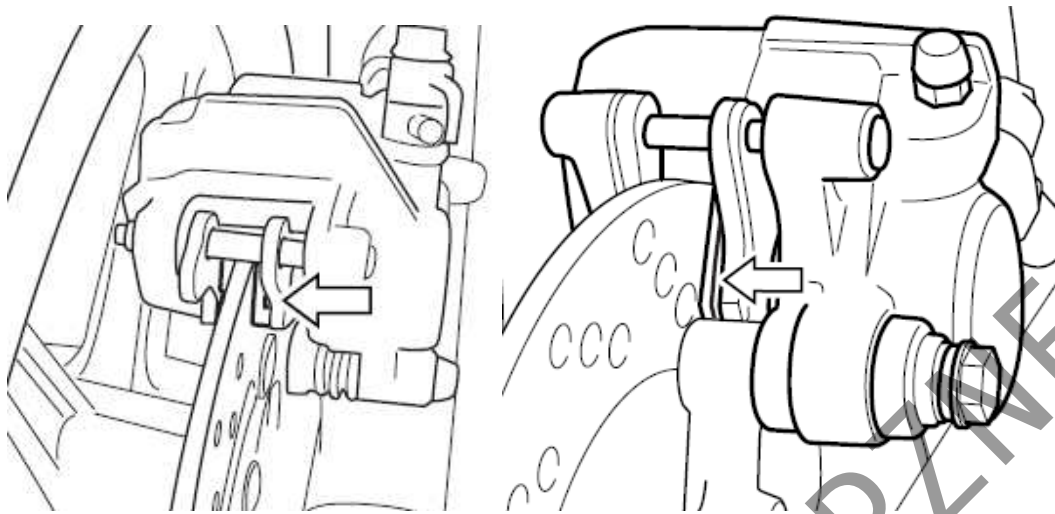

Przy kontroli klocków hamulcowych należy sprawdzić, czy zużycie nie osiągnęło dopuszczalnej linii zużycia (1). Jeśli przednie lub tylne klocki hamulcowe osiągnęły dopuszczalne zużycie, należy wymienić je jako zestaw w autoryzowanym serwisie Suzuki, bądź u wyszkolonego fachowo mechanika.

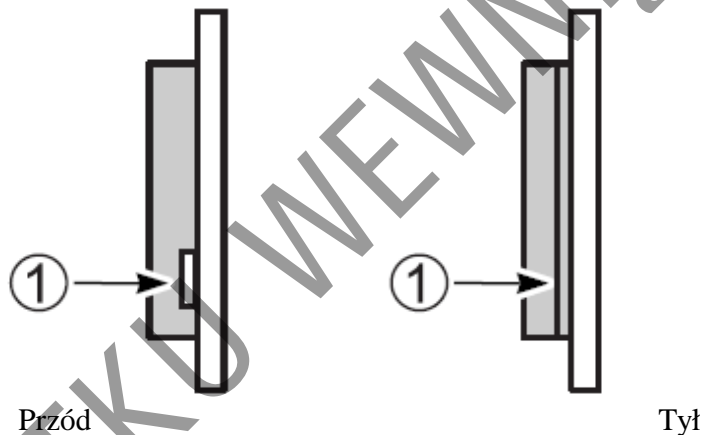

#### **OSTRZEŻENIE**

Zaniechanie kontroli, obsługi lub wymiany klocków hamulcowych zgodnie z zaleceniem zwiększy ryzyko wypadku.

Zlecaj wymianę klocków hamulcowych autoryzowanemu serwisowi. Pamiętaj o regularnej, przeprowadzanej wg zaleceń kontroli i obsłudze klocków hamulcowych.

#### **OSTRZEŻENIE**

Jeśli rozpoczynasz jazdę motocyklem po naprawie układu hamulcowego lub wymianie klocków hamulcowych bez kilkukrotnego naciśnięcia dźwigni hamulca, jego działanie może być mało skuteczne i doprowadzić do wypadku.

Po naprawie układu hamulcowego lub wymianie klocków hamulcowych jazdę można rozpocząć dopiero po kilkukrotnym naciśnięciu dźwigni i pedału hamulca gwarantującym prawidłowe ułożenie się klocków względem tarczy hamulcowej. Zapewni to prawidłowy skok obydwu dźwigni hamulcowych i pewne działanie hamulców.

### WSKAZÓWKA

*Nie należy uruchamiać hamulców, jeżeli klocki hamulcowe nie są zamontowane.*

*Ponowne wciśnięcie tłoczków jest wówczas trudne, jak również może dojść do wycieku płynu hamulcowego.*

### OSTRZEŻENIE:

**Wymiana pojedynczego klocka hamulcowego doprowadzi do nierównomiernego działania hamulca i może być powodem wypadku. Wymieniaj bezwzględnie klocki jako zestaw.**

### Ustawienie pedału hamulca koła tylnego

Pozycja pedału hamulca musi być zawsze właściwie ustawiona. Niewłaściwe położenie pedału spowoduje przyspieszone zużycie klocków i tarczy hamulcowej. Ustawienie to można skorygować w następujący sposób:

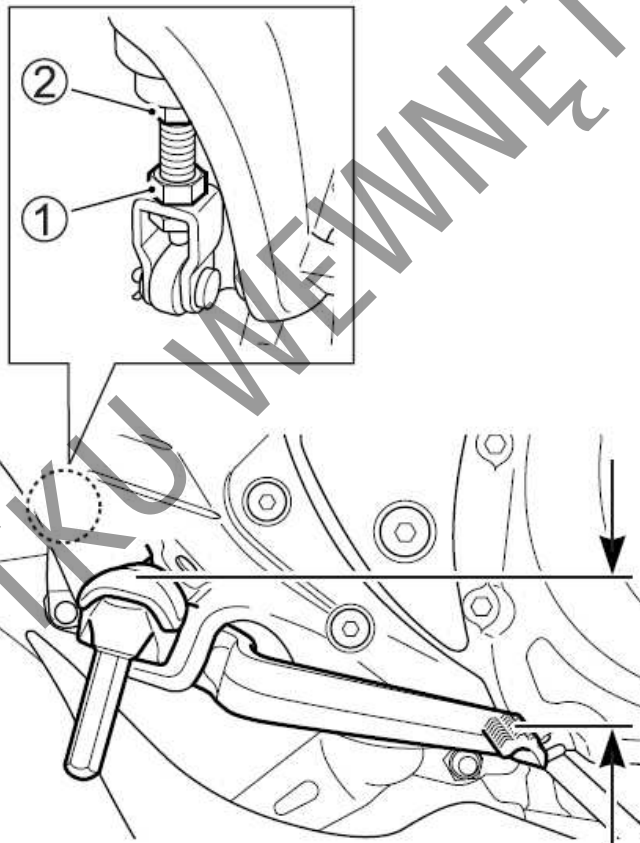

2. Odkręć śrubę zabezpieczającą (1) i ustaw śrubą regulacyjną (2) właściwe położenie pedału hamulca wynoszące 45 – 55 mm poniżej górnej krawędzi podnóżka.
3. Dokręć ponownie przeciwnakrętkę (1), zabezpieczając położenie śruby (2).

### UWAGA

Nieprawidłowe ustawienie pedału hamulca koła tylnego może być przyczyną stałego ocierania klocków hamulcowych o tarczę hamulca, co w rezultacie doprowadzi do zniszczenia tarczy oraz klocków hamulcowych.

### **Włącznik światła „stopu” hamulca tylnego.**

---

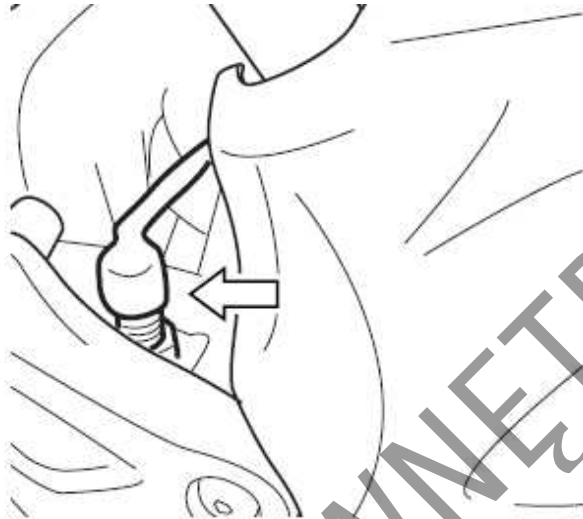

Aby ustawić włącznik światła hamulca należy go przestawić w dół lub do góry, tak, aby światło hamulca zapalało się w momencie, gdy przy naciśnięciu pedału hamulca odczuwa się silniejszy opór.

### **Opony**

---

#### **OSTRZEŻENIE**

**Nie przestrzeganie poniższych ostrzeżeń dotyczących opon może doprowadzić do wypadku. Opony w twoim motocyklu stanowią decydujący łącznik pomiędzy podłożem, a pojazdem. Postępuj zgodnie z poniższymi zaleceniami:**

- Kontroluj stan i ciśnienie opon; ustaw prawidłowe ciśnienie przed każdą jazdą.
- Nie przeciążaj motocykla
- Wymieniaj opony, kiedy osiągną granice zużycia, zauważysz uszkodzenia takie jak przecięcia lub pęknięcia.
- Używaj rozmiaru i typu opon zgodnie ze specyfikacją zawartą w niniejszej instrukcji.
- Po założeniu nowej opony zleć zawsze wyważenie koła.
- Przeczytaj uważnie tę część instrukcji.

#### **OSTRZEŻENIE**

**Pamiętaj o fazie dotarcia opon. Zaniedbanie jej doprowadzić może do niewłaściwego zużycia opon i utraty panowania nad pojazdem. Unikaj podczas pierwszych 160 km gwałtownych przyspieszeń, hamowań i głębokiego pochylania się w zakrętach.**

### Ciśnienie w oponach i obciążenie

Właściwe ciśnienie i obciążenie opon jest istotnym czynnikiem wpływającym na prowadzenie motocykla. Przeciążenie opon doprowadzić może do ich uszkodzenia i utraty panowania nad pojazdem. Ciśnienie powietrza w oponach należy sprawdzać każdego dnia przed jazdą (wg podanej poniżej tabeli). Ciśnienie należy sprawdzać wyłącznie przed jazdą. Po jeździe nagrzane opony zafałszowywać będą odczyt.

Zbyt niskie ciśnienie opon wpływa negatywnie na właściwości jezdne, szczególnie na zakrętach, jak również na trwałość ogumienia.

Zbyt wysokie ciśnienie powietrza w oponie sprawia, iż tylko część bieżnika styka się z podłożem i zarazem zmniejsza się przyczepność pojazdów. Ponadto opona zużywa się nieprawidłowo.

### Ciśnienie powietrza przy zimnych oponach

Obciążenie / Opony	Solo	Z pasażerem
Przód	2,25 kg/cm <sup>3</sup> 33 psi 225 kPa	2,25 kg/cm <sup>3</sup> 33 psi 225 kPa
Tył	2,50 kg/cm <sup>3</sup> 36 psi 250 kPa	2,50 kg/cm <sup>3</sup> 36 psi 250 kPa

#### WSKAZÓWKA

Po stwierdzeniu ubytku ciśnienia należy skontrolować oponę pod kątem uszkodzeń np. wbitych gwoździ. Opony bezdętkowe czasami tracą ciśnienie bardzo powoli.

### Typ i stan opon

Właściwy typ opon oraz ich dobry stan wpływają na właściwości jezdne motocykla. Zbyt zużyte opony są podatniejsze na uszkodzenia i stwarzać mogą zagrożenie utraty kontroli nad pojazdem. Zużyte opony obniżają właściwości jezdne motocykla.

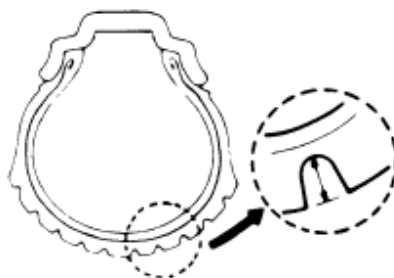

Stan ogumienia należy sprawdzać każdego dnia przed jazdą. W przypadku, gdy widoczne są zewnętrzne zmiany stanu opon tj. rysy, pęknięcia lub głębokość bieżnika jest mniejsza niż 1.6 mm dla przedniej opony i 2.0 mm dla opony tylnej, należy niezwłocznie wymienić odpowiednią oponę.

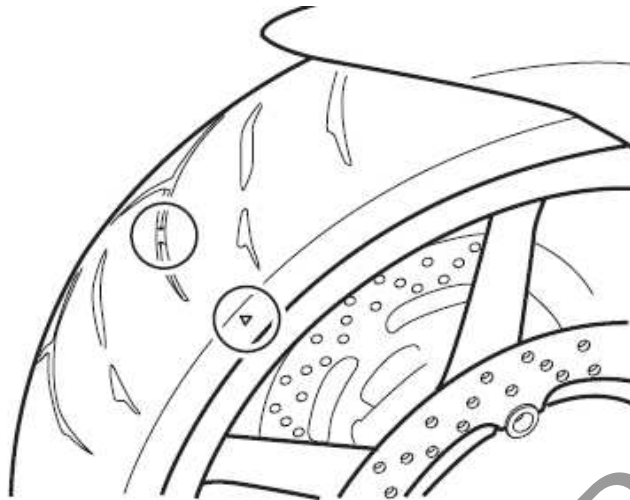

#### WSKAZÓWKA

Trójkątne znaki “ $\Delta$ ” wskazują na oponie miejsca nadłania wskaźników zużycia bieżnika opony. Zetknięcie się w/w wskaźników z podłożem oznacza osiągnięcie dopuszczalnego zużycia opony.

Przy wymianie ogumienia stosować należy właściwy rozmiar i typ opon. Zastosowanie opon innych niż zalecane może pogorszyć właściwości jezdne pojazdu i doprowadzić do utraty panowania nad pojazdem.

	Przód	Tył
<b>Rozmiar</b>	120/70 ZR17 M/C (58W)	160/60 ZR17 M/C (69W)
<b>Typ</b>	DUNLOP Qualifier J	DUNLOP Qualifier J

Upewnij się, czy naprawiona lub wymieniona opona została prawidłowo wyważona. Prawidłowe wyważenie eliminuje ryzyko zmiennego kontaktu opony z podłożem i zapewnia równomierne zużycie.

#### OSTRZEŻENIE

Nieprzestrzeganie poniższych instrukcji dotyczących opon bezdętkowych doprowadzić może do wypadku. Opony bezdętkowe wymagają innego rodzaju technologii napraw niż opony z dętkami.

- Stopka opony i felga muszą przylegać do siebie z zachowaniem szczelności. Uszkodzenie stopki opony lub wewnętrznej powierzchni felgi powoduje nieszczelność. Przy ściąganiu lub nakładaniu opony należy więc zachować szczególną ostrożność. W celu uniknięcia uszkodzeń należy używać specjalnych dźwigni do montażu opon i ochraniaczy na felgi lub specjalnych maszyn do montażu opon.
- Uszkodzenia opon bezdętkowych są w ten sposób naprawiane, że oponę ściąga się i wewnątrz nakłada się łąkę.

- Nie naprawiaj opony przy użyciu zewnętrznych czopów. W wyniku działania bocznych sił podczas pokonywania zakrętów może on utracić szczelność.
- Po założeniu naprawionej opony należy, przez, co najmniej, następne 24 godziny jeździć nie szybciej niż 80 km/h, a później nie więcej niż 130 km/h. Unika się w ten sposób nadmiernego nagrzania się opony, co mogłoby doprowadzić do ponownego naruszenia naprawianego miejsca i w następstwie do spadku ciśnienia w oponie
- Oponę należy wymienić, jeśli jest uszkodzona powierzchnia nośna lub uszkodzenie profilu opony jest większe niż 6 mm. Tego typu usterki nie dają się naprawić w sposób wystarczający lub nie zapewniają należytego bezpieczeństwa.

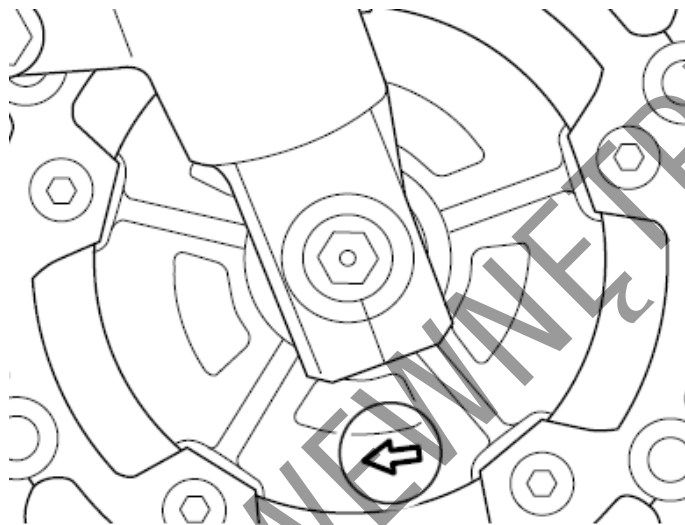

#### WSKAZÓWKA

Koło posiada oznaczony kierunek obracania się. Kierunkowość podana na oponie musi być zgodna z kierunkiem podanym na obręczy.

#### OSTRZEŻENIE

Użycie źle naprawionej, zainstalowanej lub wyważonej opony może przyczynić się do utraty kontroli nad motocyklem i nadmiernego zużycia opony.

- W wypadku naprawy, wymiany opony czy też wyważania koła Suzuki zaleca, aby prace te zostały wykonane przez autoryzowany serwis Suzuki, którego pracownicy dysponują specjalistycznym sprzętem i doświadczeniem
- Muszą być zawsze montowane zgodnie z kierunkiem wskazanym przez strzałkę na powłoce opony



### Wyłącznik silnika przy nóżce bocznej

---

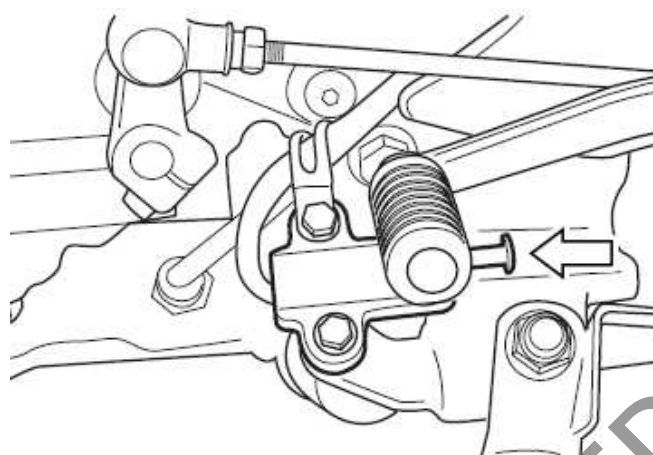

Sprawdź prawidłowe funkcjonowanie wyłącznika w sposób następujący:

1. Usiądź w normalnej pozycji do jazdy na motocyklu ze złożonym podnóżkiem.
2. Włącz pierwszy bieg, przytrzymaj dźwignię sprzęgła w pozycji wysprężonej i uruchom silnik.
3. W stanie wysprężonym wystaw nóżkę boczną, jak do podparcia.

Jeżeli silnik przy rozłożonej nóżce gaśnie to znaczy, że wyłącznik blokady nóżki bocznej funkcjonuje w sposób prawidłowy. Dalsza praca silnika świadczy o nieprawidłowym działaniu opisywanego wyłącznika. W takiej sytuacji należy zwrócić się do serwisu Suzuki, bądź wyszkolonego mechanika w celu usunięcia usterki.

#### **OSTRZEŻENIE**

**Nieprawidłowe działanie wyłącznika przy nóżce bocznej grozi ruszeniem motocyklem z rozłożoną nóżką boczną. Może to zakłócić kierowanie motocyklem i doprowadzić podczas skręty w lewo do utraty panowania nad pojazdem.**

**Przed jazdą sprawdź działanie wyłącznika blokady zapłonu nóżki bocznej. Przed ruszeniem sprawdź, czy nóżka boczna została całkowicie złożona.**

#### **Demontaż kół**

##### **Demontaż koła przedniego**

---

1. Ustaw motocykl na nóżce bocznej

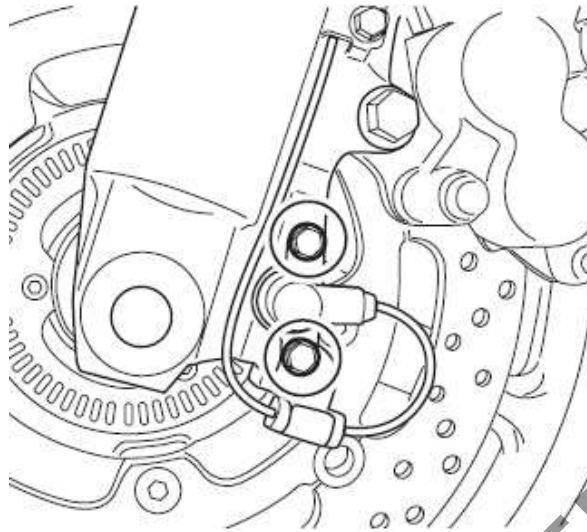

2. Odkręć śruby mocujące i zdemontuj czujnik prędkości koła przedniego (mod. z ABS).

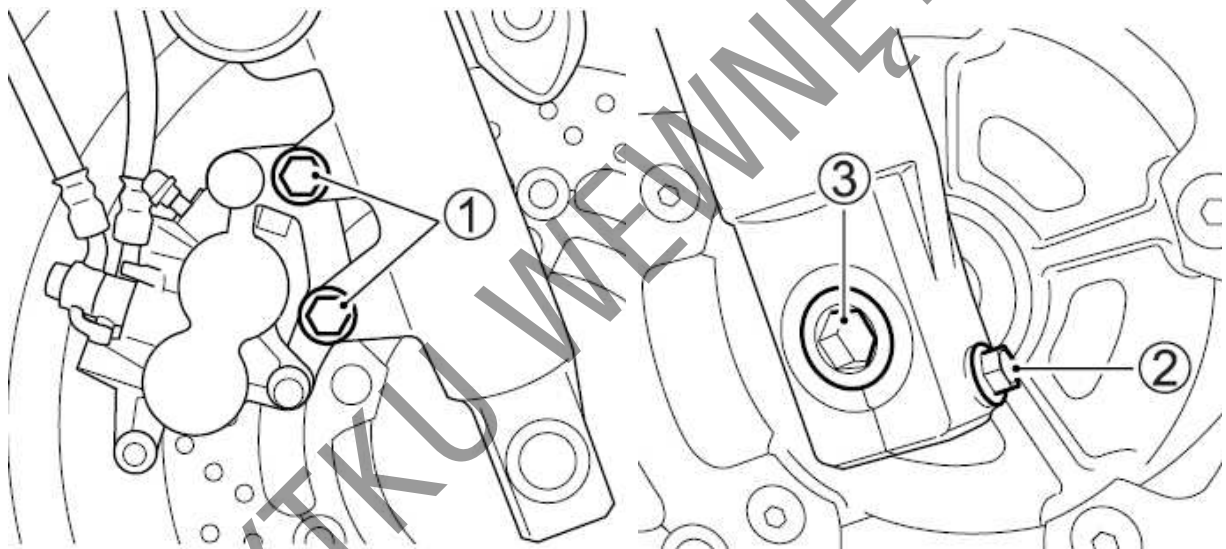

3. Odkręć śruby (1) mocujące zaciski z prawej i z lewej strony oraz zdejmij zaciski.

**WSKAZÓWKA**

*Przy zdjętym zacisku nie naciskaj dźwigni hamulca przedniego. Ponowne ułożenie klocków jest wówczas trudne. Może również dojść do wycieku płynu hamulcowego.*

4. Poluzuj śrubę zaciskową (2) osi na prawej goleni.
5. Poluzuj prowizorycznie oś (3) przedniego koła.

**WSKAZÓWKA**

*Aby odkręcić oś (3) niezbędny jest specjalny klucz dostępny u dealera Suzuki.*

6. Umieść pod wahaczem akcesoryjny stojak stabilizujący w ten sposób tył pojazdu.

- Umieść ostrożnie pod rurami wydechowymi podnośnik i unieś motocykl na tyle, by przednie koło nie stykało się z podłożem.

#### UWAGA

Niewłaściwe użycie podnośnika może spowodować uszkodzenie filtra oleju.  
Przy podnoszeniu motocykla nie umieszczaj podnośnika pod filtrem oleju.

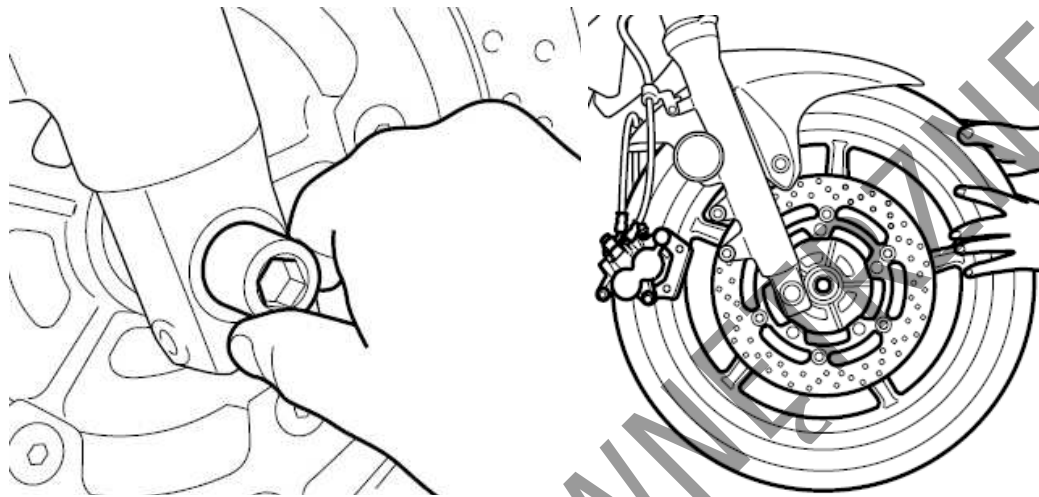

- Wykręć oś w kierunku przeciwnym do wskazówek zegara.
- Wyciągnij koło przednie.
- Zamontowanie koła przebiega w kolejności odwrotnej od opisanego procesu zdejmowania
- Po ponownym zamontowaniu koła, aby klocki przyjęły prawidłową pozycję i dźwignia uzyskała prawidłowy skok, naciśnij kilkakrotnie hamulec.

#### OSTRZEŻENIE

Zaniedbanie prawidłowego ustawienia klocków hamulcowych po montażu koła może spowodować nieprawidłowe działanie hamulców i doprowadzić do wypadku. Przed jazdą należy kilkakrotnie naciśnąć dźwignię hamulca, co spowoduje prawidłowe ułożenie się klocków hamulcowych i zapewni odpowiedni luz dźwigni. Sprawdź też, czy koło obraca się swobodnie.

#### OSTRZEŻENIE

Zamontowanie koła w przeciwnym kierunku obracania może pogorszyć własności jezdne pojazdu i w rezultacie doprowadzić do wypadku. Opona zastosowana w tym motocyklu posiada określony kierunek obracania się. Przy montażu koła sprawdź kierunek obracania się opony oznaczony strzałką na jej boku.

#### OSTRZEŻENIE

Niewłaściwe dokręcenie nakrętek i śrub może doprowadzić do wypadku. Nakrętki i śruby powinny być dokręcone według odpowiedniej specyfikacji. W przypadku jakichkolwiek wątpliwości należy skontaktować się z autoryzowanym serwisem Suzuki.

Moment dokręcenia przedniej osi:	[65 N-m.; 6.5 kG-m.]
Moment dokręcenia śrub zaciskowych osi:	[23 N-m.; 2.3 kG-m.]
Moment dokręcenia śrub mocujących zaciski (oś przednia):	[39 N-m.; 3.9 kG-m.]

## Demontaż koła tylnego

---

### OSTRZEŻENIE

**Demontaż koła tylnego bez zastosowania akcesoryjnej podstawki może doprowadzić do wywrócenia się i uszkodzenia motocykla.**

**Nie przystępuj do demontażu koła na drodze. Demontaż koła przeprowadź jedynie w serwisie wyposażonym w odpowiednią podstawkę akcesoryjną.**

### PRZESTROGA

**Nie dotykaj gorącego układu wydechowego. Kontakt z nim grozi oparzeniem. Aby uniknąć oparzenia zaczekaj aż układ wydechowy ostygnie.**

1. Motocykl ustaw na nóżce bocznej.

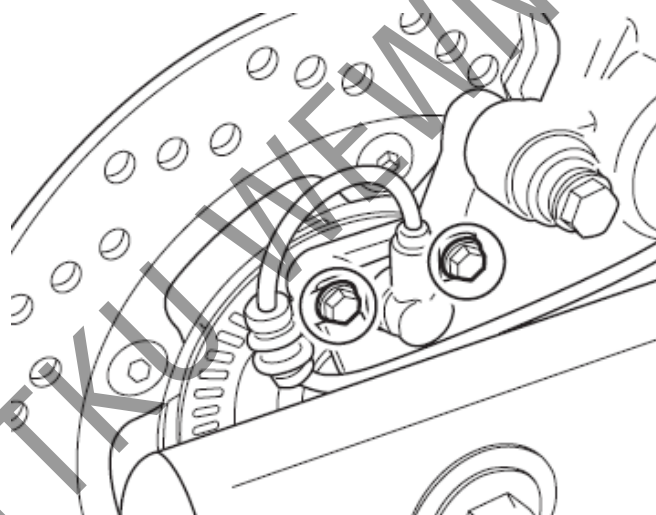

2. Odkręć śruby mocujące i zdemontuj czujnik prędkości koła tylnego (mod. z ABS).

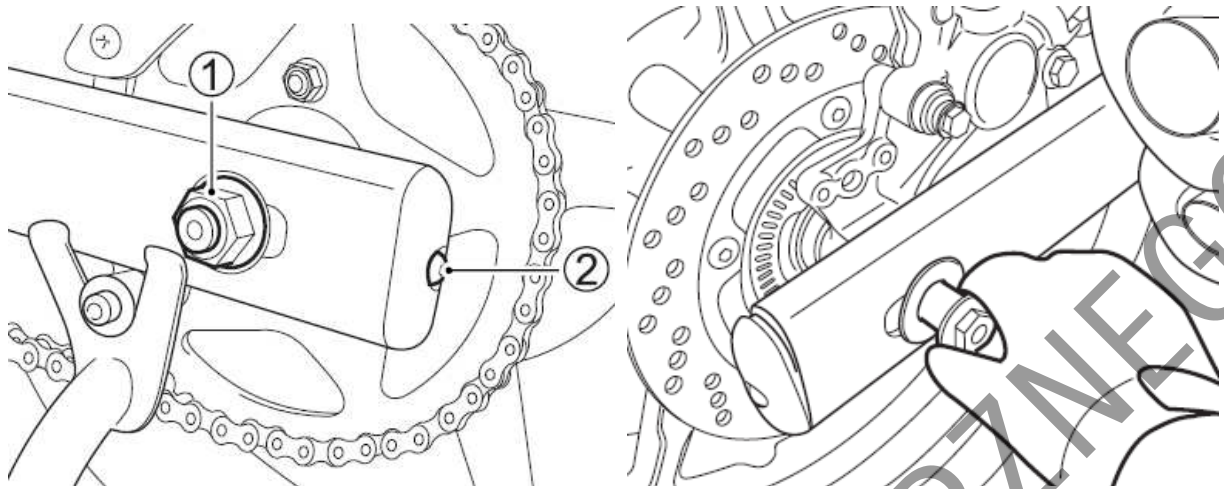

3. Odkręć nakrętkę osi koła tylnego (1).

**UWAGA**

Niewłaściwe uniesienie motocykla może uszkodzić filtr oleju.  
Przy podnoszeniu motocykla nie umieszczaj podnośnika pod filtrem oleju.

4. Ustaw motocykl na akcesoryjnym stojaku, tak by tylne koło nie stykało się z podłożem.

5. Poluzuj nakrętki regulacyjne naciągu łańcucha (2).

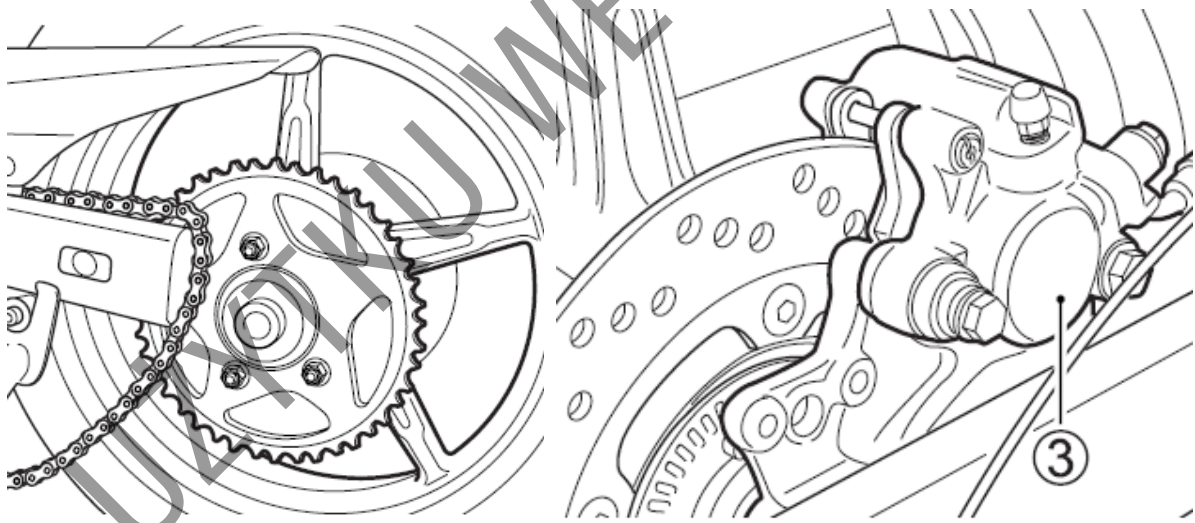

6. Wyjmij oś koła tylnego.

7. Przesuń koło do przodu i zdejmij łańcuch z zębarki.

8. Zdemontuj kompletny zacisk tylny (3).

9. Wyjmij koło do tyłu.

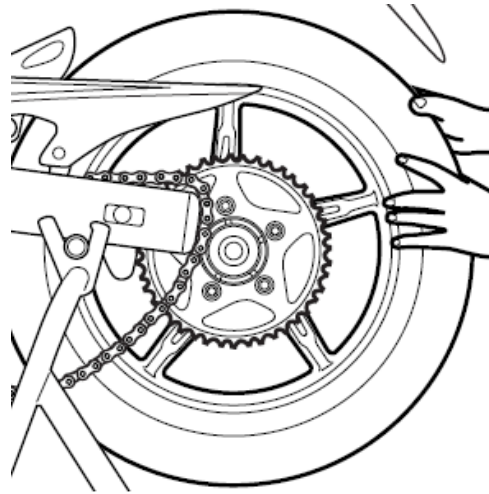

10. Montaż przeprowadź w odwrotnej kolejności.
11. Ustaw prawidłowy naciąg łańcucha napędowego.

#### WSKAZÓWKA

*Przy zdjętym zacisku nie naciskaj pedału hamulca tylnego. Ponowne ułożenie klocków jest wówczas trudne, jak również może dojść do wycieku płynu hamulcowego.*

12. Po montażu koła naciśnij kilkukrotnie hamulec i skontroluj jego działanie. Sprawdź swobodny obrót koła.

#### OSTRZEŻENIE

**Zaniechanie regulacji naciągu łańcucha i prawidłowego dokręcenia śrub i nakrętek może doprowadzić do wypadku.**

- Po zamontowaniu koła należy wyregulować naciąg łańcucha napędowego zgodnie z zaleceniami zawartymi w rozdziale „Regulacja naciągu łańcucha napędowego”.
- Dokręć śruby i nakrętki z przewidzianym momentem. Jeśli nie jesteś w stanie samodzielnie wykonać tej pracy, zwróć się do autoryzowanego serwisu Suzuki po pomoc.

Moment dokręcenia nakrętki tylnej osi:

[ 100 N-m.; 10.0 kG-m.]

#### OSTRZEŻENIE

**Zaniechanie prawidłowego ustawienia klocków hamulcowych po zamontowaniu koła może doprowadzić do wypadku. Jazdę motocyklem można rozpocząć po kilkukrotnym naciśnięciu pedału hamulca, co zapewni prawidłowe ułożenie się klocków i odpowiedni luz pedału. Należy też sprawdzić czy koło obraca się swobodnie.**

## Oświetlenie

### Wymiana żarówek.

Moc każdej żarówki jest opisana poniżej. W miejsce przepalonej żarówki stosuj zawsze żarówkę o takiej samej mocy. Użycie innej niż specyfikowanej żarówki spowodować może przeciążenie wiązki elektrycznej lub przyspieszone zużycie żarówki.

#### UWAGA:

Zastosowanie żarówek o niewłaściwej mocy może spowodować uszkodzenie instalacji elektrycznej bądź skrócić żywotność żarówki. Należy zawsze stosować wyłącznie zalecane żarówki.

Światła mijania/drogowe	12V 60/55W (H4)
Światło postojowe	12V 5W
Światła kierunkowskazów	12V 10W
Światło tylne / stop	12V 5/21W
Oświetlenie tablicy rejestracyjnej	12V 5W

### Reflektor i światło postojowe

Przy wymianie żarówek świateł mijania i drogowych oraz postojowych reflektora należy postępować w następujący sposób:

#### Reflektor

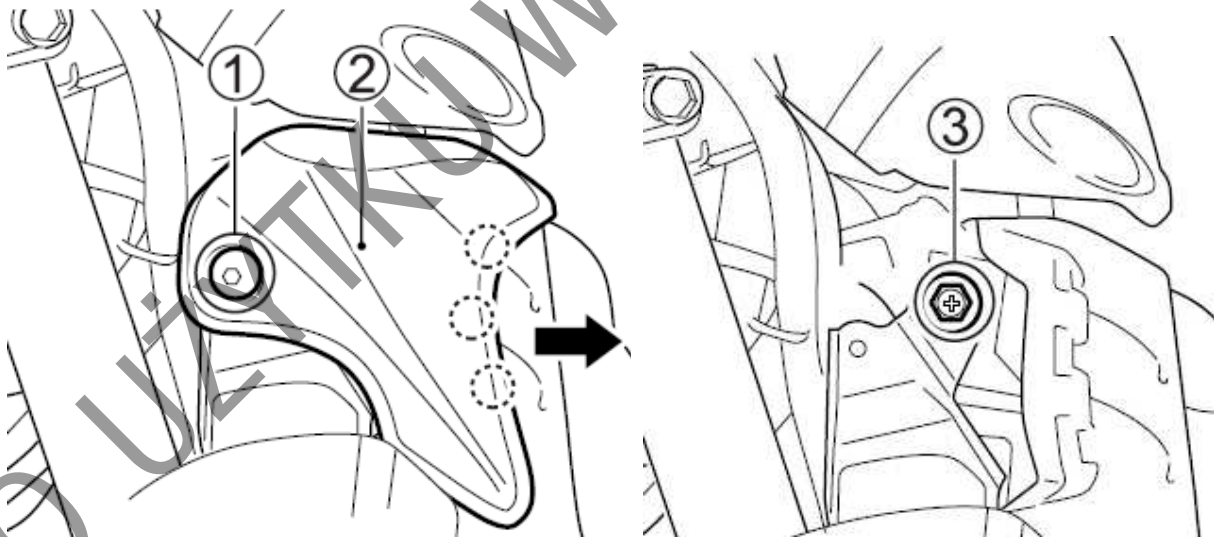

1. Odkręć śruby (1). Zdejmij prawą i lewą osłonę reflektora.
2. Odkręć śrubę (3) z prawej i lewej strony. Wsuń zespół reflektora.



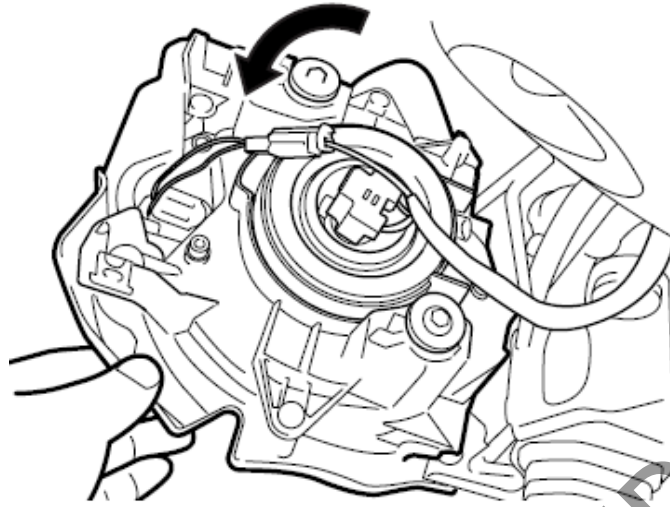

3. Odłącz kostkę (4) ze styków żarówki i zdejmij gumowy kaptur (5).

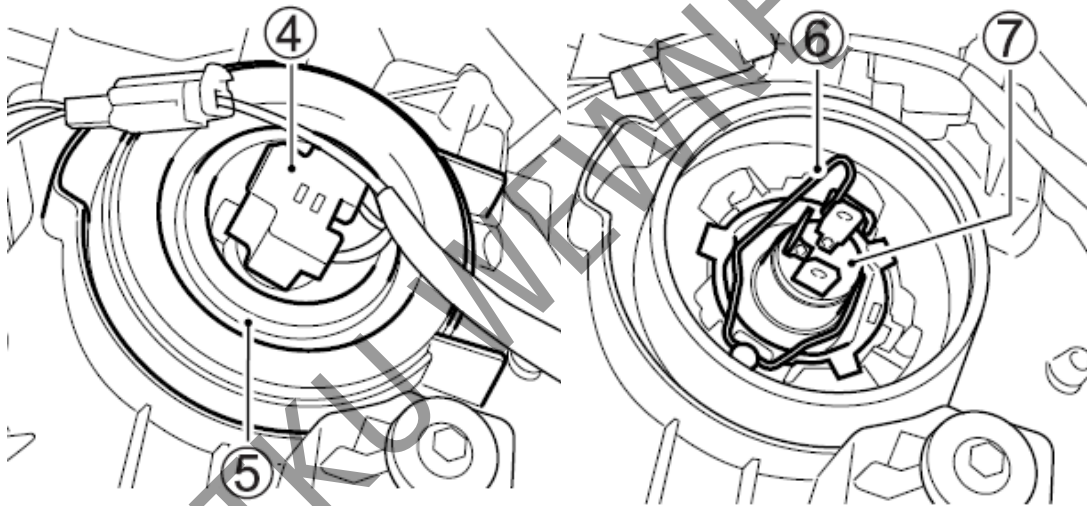

4. Odepnij sprężynę mocującą (6) żarówkę i wyciągnij żarówkę (7).
5. Aby zamontować nową żarówkę postępuj w kolejności odwrotnej do podanej.

#### UWAGA

Kontakt tłustych rąk z bańką żarówki może uszkodzić żarówkę i skraca jej okres działania. Podczas wymiany żarówki zachowaj ostrożność i nie dotykaj klosza żarówki. Żarówkę złap za pośrednictwem czystej szmatki.



## Światło postojowe

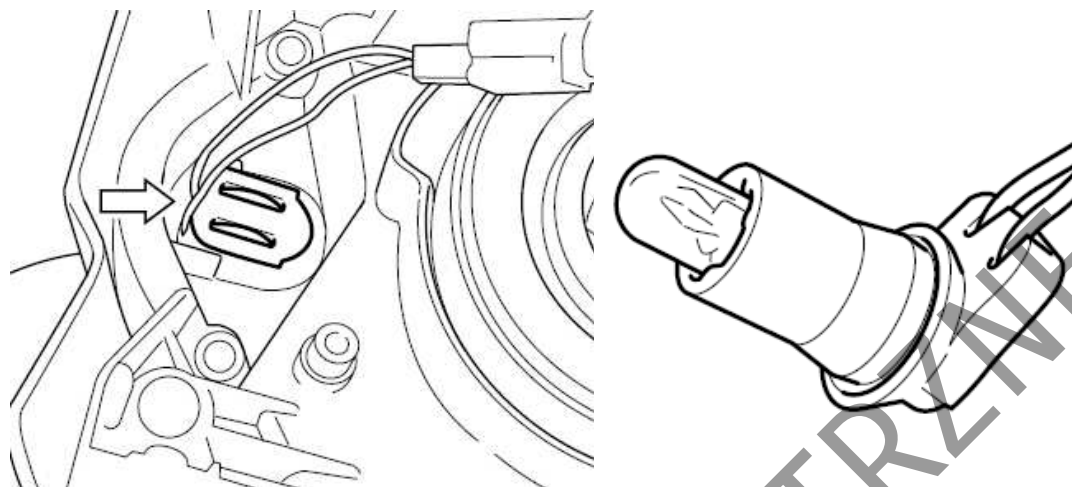

1. Wyciągnij oprawkę żarówki.
2. Wyjmij żarówkę z oprawki.

## Regulacja promienia reflektora

Promień reflektora, w zależności od potrzeb można wyregulować zarówno w pionie jak i w poziomie.

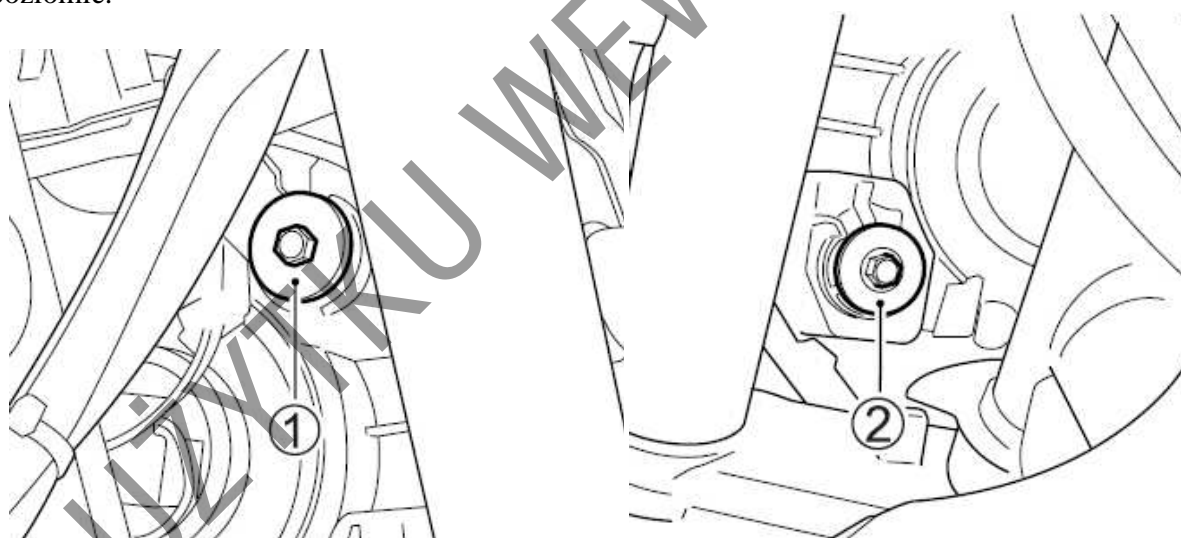

### Ustawienie pionowe

Śrubę regulacyjną (1) w zależności od potrzeby wkręcaj lub wykręcaj.

### Ustawienie poziome

Śrubę regulacyjną (2) wkręć lub wykręć w zależności od potrzeb.

### Kierunkowskazy

---

Aby wymienić żarówkę należy:

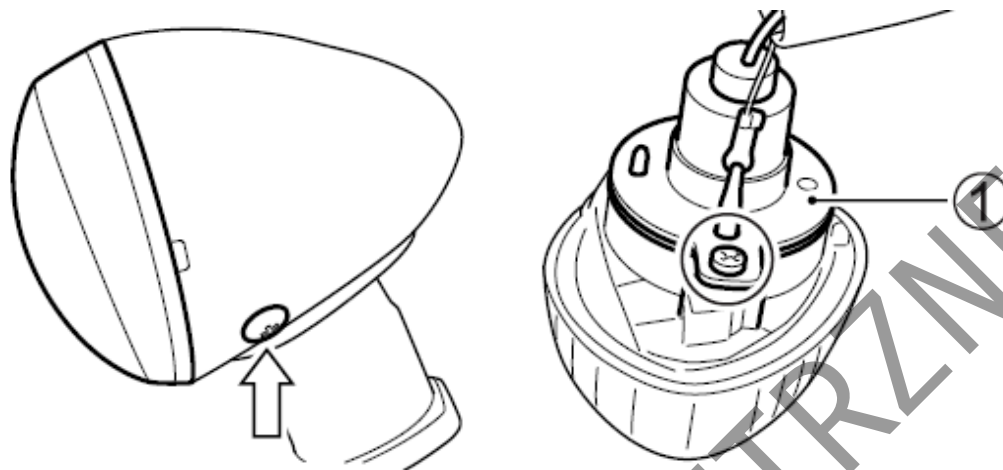

1. Odkręć śrubę mocującą i zdejmij klosz lampy.
2. Odkręć śrubę i zdejmij oprawkę żarówki.



3. Żarówkę wciśnij, przekręć w lewo i wyciągnij z oprawki.
4. Aby zamontować nową żarówkę włóż ją do oprawki, wciśnij i wciśniętą przekręć w prawo.

#### UWAGA

Zbyt mocne dokręcenie śruby może spowodować zniszczenie klosza.  
Dokręcaj do momentu napotkania wyczuwalnego oporu.

### Światło tylne / hamowania

W celu wymiany żarówki postępuj następująco:

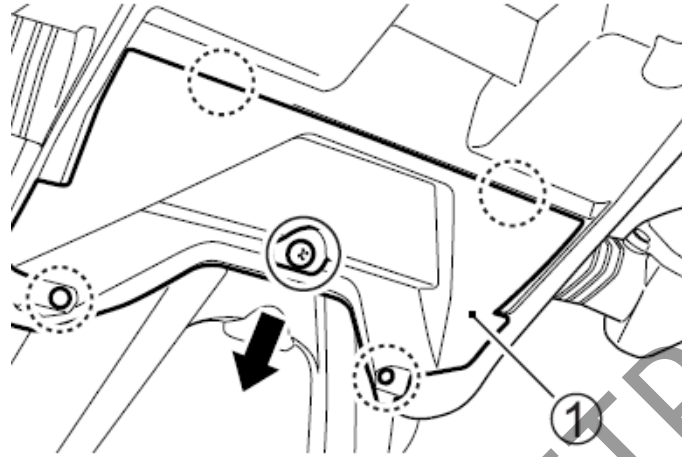

1. Odkręć śrubę. Odczep zaczepty i zdemontuj osłonę tylnego błotnika (1).

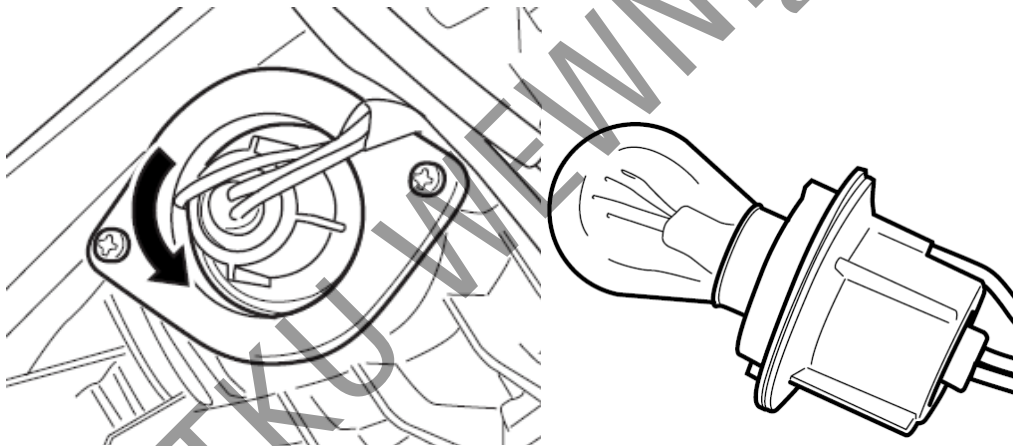

2. Oprawkę żarówki przekręć w kierunku przeciwnym do ruchu wskazówek zegara i wyciągnij.
3. Żarówkę naciśnij, przekręć w lewo i wyciągnij.
4. Aby zamontować nową żarówkę włóż ją do oprawki, wciśnij i wciśniętą przekręć w prawo.

### Oświetlenie tablicy rejestracyjnej

Aby wymienić żarówkę oświetlenia tablicy postępuj następująco:

1. Zdemontuj siedzisko zgodnie z rozdziałem „Zamek siedziska i uchwyt na kask”.
2. Zdemontuj osłony boczne ramy zgodnie z rozdziałem „Unoszenie zbiornika paliwa”.
3. Rozepnij zamki złącza i rozłącz prawe i lewe złącze kierunkowskazów.

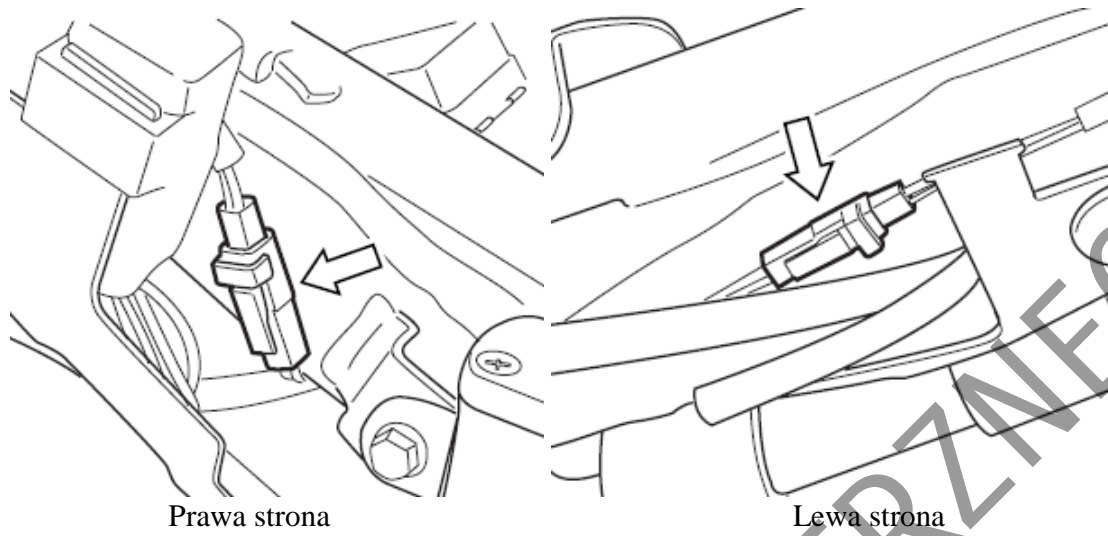

4. Odkręć śruby.

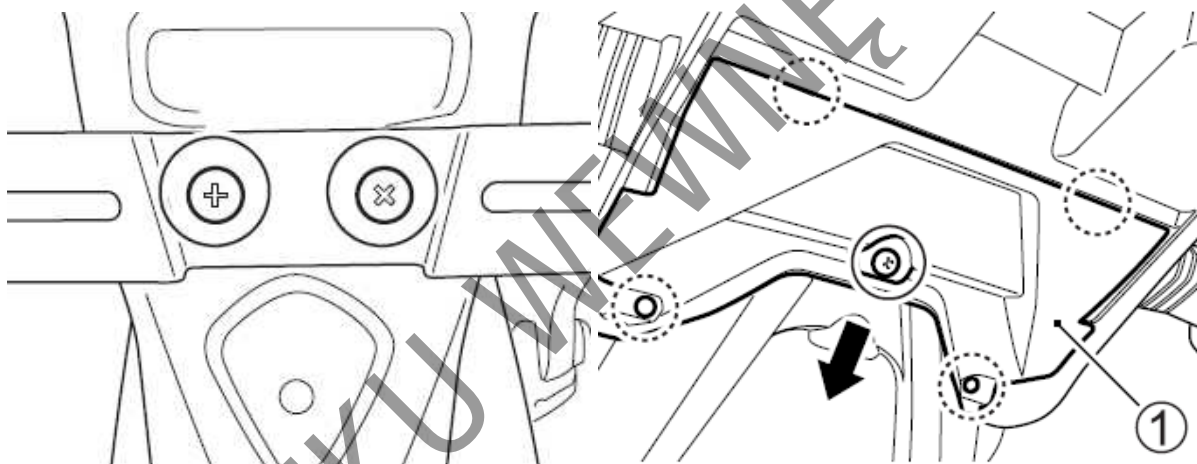

5. Odkręć śrubę. Odczep zaczepty i zdemontuj osłonę tylnego błotnika (1).

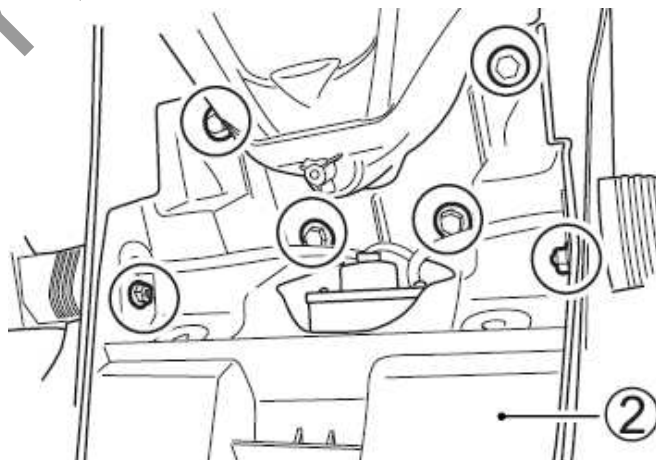

6. Odkręć śruby.
7. Odkręć nakrętki i zdemontuj zespół kierunkowskazów tylnych.
8. Zdemontuj uchwyt tylnego błotnika (2).

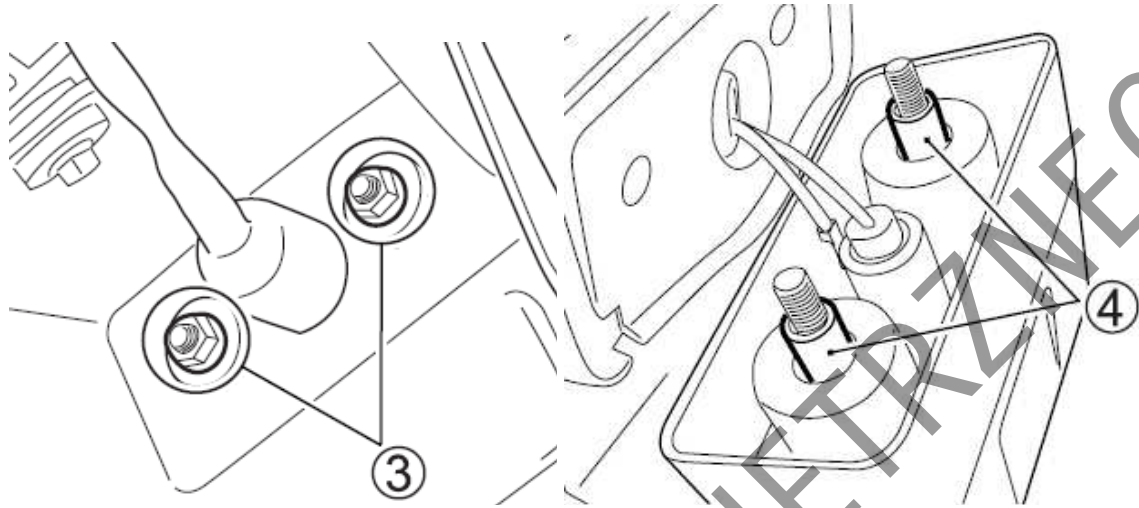

9. Odkręć nakrętki (3).
10. Wyjmij tulejki dystansowe (4).

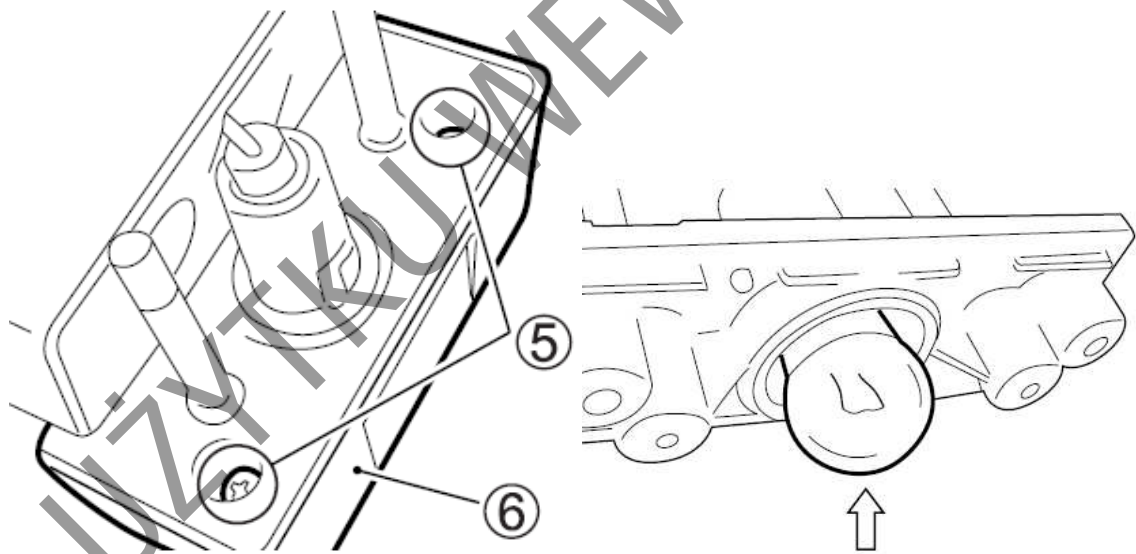

11. Odkręć śruby (5) i zdejmij osłonę wraz z kloszem lampki (6).
12. Naciśnij żarówkę, przekręć w lewo i wyciągnij.
13. Aby zamontować nową żarówkę wciśnij ją i naciśniętą przekręć w prawo.

**UWAGA:**

Zbyt mocne dokręcenie śruby klosza doprowadzić może do jego pęknięcia. Dokręć śrubę do chwili wyczuwalnego oporu.

## Bezpieczniki

---

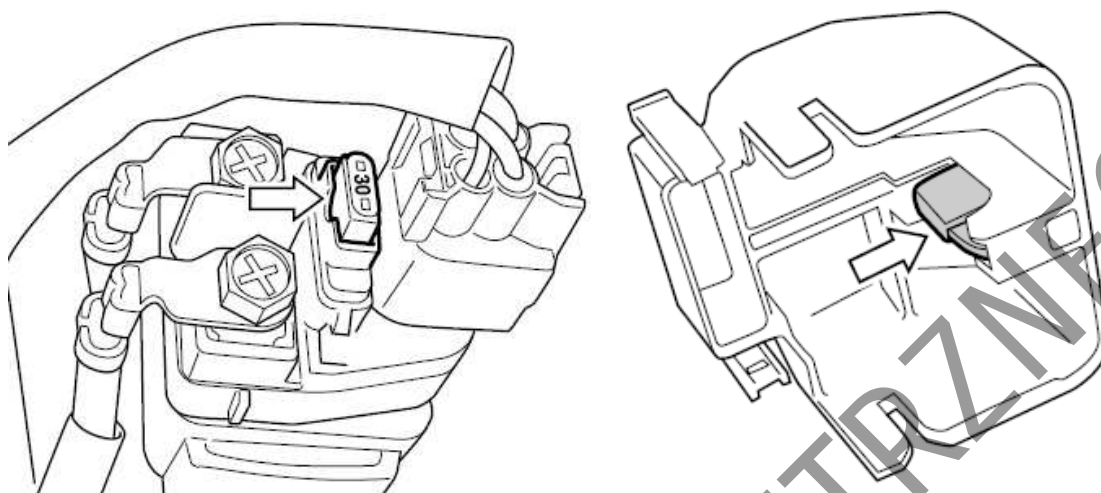

Główny bezpiecznik znajduje się pod siedziskiem. Dostęp do bezpiecznika możliwy jest po zdjęciu siedziska zgodnie z rozdziałem „Zamek siedziska i uchwyt na kask”. Zapasowy bezpiecznik 30A znajduje się w pokrywie bezpieczników.

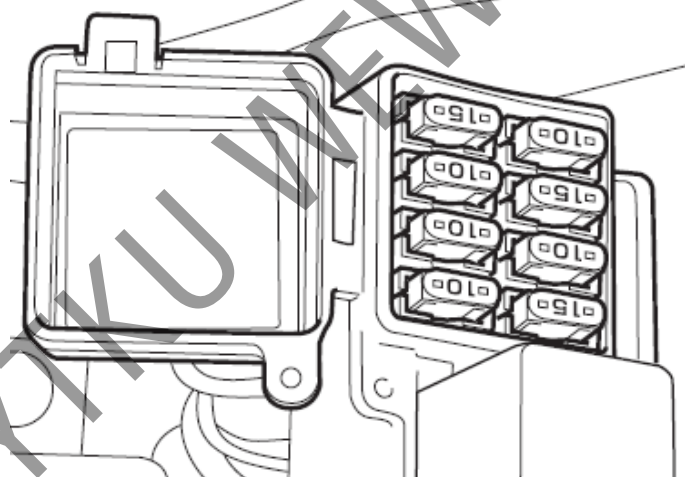

Skrzynka bezpieczników umieszczona jest pod siedziskiem. Umieszczone są w niej również dwa (10A i 15A) bezpieczniki zapasowe

Bezpiecznik jest tak skonstruowany, że przepala się, jeżeli w obwodzie elektrycznym jeden z odcinków jest przeciążony. Jeżeli któryś z systemów elektrycznych przestanie działać, to należy sprawdzić bezpiecznik.



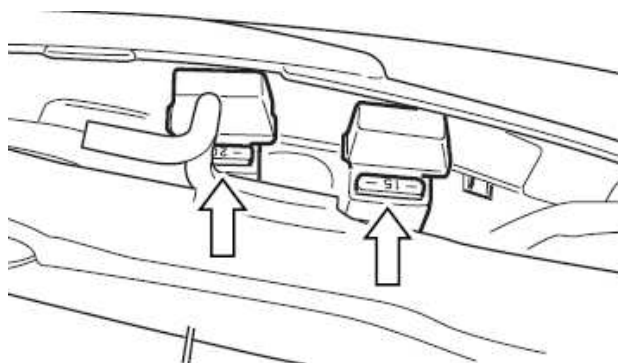

Bezpieczniki układu ABS umieszczone są pod siedziskiem. Dwa zapasowe bezpieczniki 20A oraz 15A znajdują się w skrzynce bezpiecznikowej.

**UWAGA:**

Zastosowanie bezpiecznika o niewłaściwym amperażu, aluminiowej folii w jego zastępstwie lub drutu zamiast bezpiecznika może poważnie uszkodzić instalację elektryczną motocykla. Przepalony bezpiecznik zastępuj identycznym. Jeżeli nowo założony bezpiecznik przepalił się po krótkim czasie to możliwe jest, iż nastąpiło poważniejsze uszkodzenie w obwodzie elektrycznym. W tym wypadku należy zwrócić się do autoryzowanego serwisu Suzuki.

**Lista bezpieczników**

Bezpiecznik	Zakres działania
30A MAIN	Wszystkie obwody elektryczne
10A HEAD-HI	Światło drogowe i prędkościomierz
10A HEAD-LO	Światło mijania
15A IGNITION	Przełącznik wentylatora, sonda lambda, ECU, zawór PAIR, przełącznik pompy paliwa, przełącznik rozrusznika, cewki zapłonowe, przełącznik wyłącznika nóżki bocznej
10A SIGNAL	Prędkościomierz, światło „stop”, sygnał dźwiękowy
10A FUEL	ECU, prędkościomierz, pompa paliwa, wtryskiwacze
20A ABS MOT	System ABS (jeśli występuje)
15A ABS VALVE	System ABS (jeśli występuje)
15A FAN	Silnik wentylatora

**Katalizator**

Celem stosowania katalizatora jest zmniejszenie emisji substancji toksycznych z układu wydechowego motocykla. Zabronione jest stosowanie benzyny ołowiowej przy układzie wydechowym wyposażonym w katalizator. Ołów uszkodzi czynne składniki katalizatora zmniejszające emisję.

Katalizator jest tak zaprojektowany, by przy stosowaniu benzyny bezołowiowej, w normalnych warunkach użytkowania wystarczał na całe życie motocykla. Katalizator nie wymaga specjalnej obsługi. Jednakże istotne jest dla prawidłowego działania katalizatora utrzymywanie silnika w dobrej kondycji. Wypadanie zapłonów nieprawidłowo wyregulowanego silnika doprowadzić

może do przegrzania katalizatora, a zarazem do zniszczenia zarówno jego, jak i innych komponentów motocykla.

**UWAGA:**

Nieprawidłowa obsługa motocykla może doprowadzić do uszkodzenia katalizatora lub innych komponentów.

Aby uniknąć uszkodzenia katalizatora lub powiązanych podzespołów przestrzegaj poniższych ostrzeżeń:

- Utrzymuj silnik w dobrym stanie technicznym.
- W przypadku usterki silnika, zwłaszcza polegającej na wypadaniu zapłonu lub utracie mocy zatrzymaj się i wyłącz silnik. Usuń usterkę niezwłocznie.
- Nie wyłączaj silnika lub zapłonu, gdy bieg jest włączony, a motocykl porusza się.
- Nie próbuj uruchamiać silnika „na popych” lub zjeżdżając w dół.
- Nie uruchamiaj silnika z odłączonym przewodem wysokiego napięcia (jak podczas testów diagnostycznych).
- Nie pozostawiaj silnika na wolnych obrotów, jeśli są one nieprawidłowe lub silnik ma inną usterkę.
- Nie dopuszczaj do sytuacji jazdy z niemal całkowicie opróżnionym zbiornikiem paliwa.

**OSTRZEŻENIE**

**Jeśli operujesz motocyklem w obszarze substancji łatwopalnych, takich jak sucha trawa lub liście – mogą one zetknąć się z katalizatorem lub gorącym wydechem. To może wzniecić pożar.**

**Unikaj parkowania lub przemieszczania motocykla po miejscach ułatwionego kontaktu z łatwopalnym podłożem.**



## *Usterki i ich usuwanie*

---

<i>Kontrola układu zasilania</i>	98
<i>Kontrola układu zapłonowego</i>	98
<i>Gaśnięcie silnika</i>	99

DO UŻYTKU WEWNĘTRZNEGO

## **Usterki i ich usuwanie**

---

Wskazówki zamieszczone poniżej mogą okazać się pomocne przy usuwaniu przyczyny prostych usterek.

### **UWAGA**

Samodzielne diagnozowanie i usuwanie usterek niezgodne z procedurami opisanymi w powyższej sekcji może doprowadzić do uszkodzenia motocykla zamiast do usunięcia usterki. Takie uszkodzenie nie będzie objęta gwarancją. W przypadku jakichkolwiek wątpliwości, co do metody postępowania czy też diagnozowania usterki, należy niezwłocznie skontaktować się z autoryzowanym serwisem lub dealerem Suzuki.

W przypadku, gdy nie będzie można uruchomić silnika, należy zastosować następującą procedurę w celu określenia przyczyny:

### **Kontrola układu zasilania**

---

Jeżeli wskaźnik układu wtryskowego wskazuje oznaczenie "FI", oznaczające usterkę układu wtryskowego, zwróć się niezwłocznie do autoryzowanego serwisu Suzuki. Sprawdź w rozdziale „Zestaw zegarów” znaczenie komunikatu dotyczącego układu wtryskowego.

### **Kontrola układu zapłonowego**

---

1. Wykręć świece zapłonowe i połącz je z cewkami zapłonowymi.

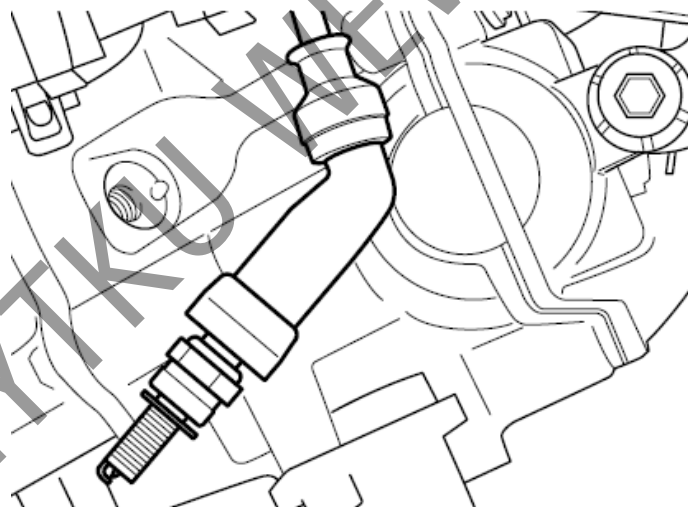

2. Świecę zapłonową trzymaj mocno przyciśniętą do silnika i jednocześnie przekręć stacyjkę do pozycji „ON”, wyłącznik silnika przestaw do pozycji “”, wrzuć bieg jałowy i wysprzęglaj. Jeżeli układ zapłonowy właściwie funkcjonuje, to podczas rozruchu między elektrodami przeskoczy niebieska iskra.
3. Jeżeli iskra nie pojawia się należy wyczyścić świecę lub wymienić na nową.
4. Jeżeli iskra nie pojawi się należy skontaktować się z autoryzowanym serwisem Suzuki.

## **OSTRZEŻENIE**

**Nieprawidłowe przeprowadzenie tego testu stwarza zagrożenie. Jeśli nie jesteś pewien procedury, możesz zostać porażony prądem.**

**Jeśli nie jesteś pewien jak przeprowadzić w/w test, masz chore serce, założony rozrusznik serca zwróć się po pomoc do serwisu Suzuki lub doświadczonego mechanika. Nie trzymaj świecy zbyt blisko otworu głowicy cylindra podczas wykonywania testu.**

## **Gaśnięcie silnika**

1. Sprawdź stan paliwa w zbiorniku.
2. Jeśli na wyświetlaczu pojawi się napis „FI”, sygnalizując o usterce układu zasilania należy dostarczyć motocykl do autoryzowanego serwisu. Sprawdź w rozdziale „Zestaw zegarów” znaczenie komunikatu dotyczącego układu wtryskowego.
3. Skontroluj przerwę między elektrodami świecy zapłonowej i jakość iskry.
4. Sprawdź prędkość obrotową silnika na biegu jałowym. Prawidłowe wolne obroty leżą w zakresie 1200 – 1400 obr/min.

## ***Przechowywanie i czyszczenie motocykla***

---

<i>Przechowywanie motocykla</i>	101
<i>Obsługa podczas przechowywania</i>	102
<i>Przygotowanie do jazdy po dłuższym postoju</i>	102
<i>Zapobieganie korozji</i>	102
<i>Czyszczenie motocykla</i>	103
<i>Kontrola po czyszczeniu</i>	104

## **Przechowywanie motocykla**

Jeżeli motocykl przez dłuższy czas nie będzie używany np. w okresie zimy lub z innych powodów, to należy go do tego w sposób szczególny przygotować. Ponieważ wymaga to zastosowania specjalnych środków, narzędzi, etc. zaleca się zwrócenie po pomoc do autoryzowanego serwisu Suzuki. Jeśli chcesz przygotować samodzielnie motocykl do dłuższego postoju należy postępować wg. podanych poniżej zasad:

### **Motocykl**

- Motocykl należy ustawić na nóżce bocznej i umyć dokładnie całą maszynę.

### **Paliwo**

- Zbiornik paliwa napełnić po brzegi benzyną ze stabilizatorem rekomendowanym przez producenta w/w środka.
- Uruchom silnik na kilka minut, tak by paliwo ze stabilizatorem napełniło układ zasilania.

### **Silnik**

- Wlej jedną łyżeczkę oleju silnikowego do cylindrów przez otwory świec zapłonowych w głowicy. Świece ponownie wkręć i przekręć kilkakrotnie silnik bez zapłonu.
- Olej silnikowy starannie i całkowicie spuść, a następnie napełnij silnik nowym olejem, aż do korka wlewowego.
- Zatkaj np. tłustą szmatką wlot powietrza do filtra powietrza i końcówkę tłumika, tak, by ograniczyć dostęp wilgoci do silnika.

### **Akumulator**

- Wymontować akumulator z motocykla (zgodnie z rozdziałem „Akumulator”).

### **WSKAZÓWKA**

*Najpierw należy zdjąć ujemny zacisk (masa), a dopiero później dodatni.*

- Akumulator dokładnie wymyć łagodnym środkiem czyszczącym. Korozję - jeśli wystąpiła należy całkowicie usunąć z klem akumulatora i zacisków przy wiązce elektrycznej.
- Akumulator magazynować w ogrzewanym pomieszczeniu.

### **Opony**

- Opony należy napompować do ich normalnego ciśnienia.

### **Części zewnętrzne**

- Wszystkie części z tworzywa sztucznego i gumowe należy zakonserwować środkiem do pielęgnacji gumy.
- Wszystkie nielakierowane części zakonserwować środkiem antykorozyjnym.
- Powierzchnie lakierowane zakonserwować środkami do pielęgnacji i polerowania lakierów samochodowych.

### **Obsługa podczas przechowywania**

Raz w miesiącu należy doładowywać akumulator zgodnie ze specyfikacją. Standardowy prąd ładowania wynosi 1.2A x 5 h do 10 h.

### **Przygotowanie do jazdy po dłuższym postoju**

- Umyj cały motocykl.
- Wyjmij zatyczki z filtra powietrza i tłumika.
- Spuść olej silnikowy. Zamontuj nowy filtr oleju i napełnij silnik olejem w ilości podanej w danych technicznych.
- Wymontuj świece zapłonowe. Włącz najwyższy bieg i obracając tylnym kołem porusz wał korbowy silnika. Wkręć ponownie świece zapłonowe.
- Ponownie zamontuj akumulator.
- Nasmaruj zgodnie z instrukcją wszystkie miejsca, które tego wymagają.
- Sprawdź ciśnienie powietrza w oponach, tak jak opisano w rozdziale „Opony”.
- Przeprowadź wszystkie czynności zgodnie z rozdziałem „Kontrola przed jazdą”.
- Uruchom silnik zgodnie z zaleceniami instrukcji obsługi.

### **Zapobieganie korozji**

Niezwykle ważne jest dbanie o motocykl i zabezpieczanie go przed korozją, tak, by z upływem lat nie pogarszał się jego wygląd.

#### **Ważne informacje o korozji**

Najczęstsze przyczyny korozji to:

- Nagromadzenie w miejscach ciężko dostępnych soli z drogi, zanieczyszczeń akumulujących wilgoć lub zabrudzenie chemikaliami.
- Odpryski, zarysowania lub inne uszkodzenia, które należałoby zabezpieczyć lub polakierować powstałe w wyniku drobnych uszkodzeń, uderzeń kamieni i żwiru.

Sól pochodząca z dróg, morskie powietrze, zanieczyszczenia przemysłowe i wysoka wilgotność są czynnikami powodującymi powstawanie korozji.

#### **Jak zabezpieczać motocykl przed korozją?**

- Myj motocykl regularnie, przynajmniej raz w miesiącu. Utrzymuj motocykl tak czysty i suchy jak to tylko możliwe.
- Czyść miejsca zabrudzone obcymi substancjami. Substancje takie jak sól z drogi, chemikalia, olej z drogi, substancje smoliste, żywice z drzew, odchody ptasie i opady przemysłowe mogą uszkodzić zewnętrzne powierzchnie motocykla. Należy je usuwać tak szybko, jak to tylko możliwe. Jeśli oczyszczenie z nich motocykla jest trudne, konieczne może się okazać zastosowanie dodatkowego środka czyszczącego. Przy jego zastosowaniu postępuj zgodnie z zaleceniami producenta środka.
- Naprawiaj uszkodzone miejsca jak najszybciej. Kontroluj uważnie powierzchnie lakierowane pod kątem uszkodzeń. Jeśli stwierdzisz odprysk lub rysę zabezpiecz ją natychmiast lakierem zaprawkowym. Jeśli uszkodzenie jest do gołej blachy, zwróć się do dealera Suzuki po pomoc.

- Motocykl przechowuj w suchym, dobrze wentylowanym pomieszczeniu. Jeśli myjesz motocykl często w garażu lub jeśli parkujesz często mokry motocykl w garażu, garaż może być zawilgocony. Wysoka wilgotność może przyspieszyć korozję. Mokry motocykl może korodować nawet w ogrzewanym garażu, jeśli jest tam niewystarczająca wentylacja.
- Przykryj motocykl. Wystawienie elementów lakierowanych, wykonanych z tworzywa i szyb osłon i zegarów na działanie południowego słońca może doprowadzić do odbarwień i zmatowień. Przykrycie motocykla wysokiej jakości, oddychającym pokrowcem zabezpieczy go przed działaniem szkodliwego promieniowania UV, jak również zmniejszy ilość kurzu i zanieczyszczeń z powietrza osiadających na pojeździe. Dealer Suzuki pomoże ci dobrać prawidłowy pokrowiec dla twojego motocykla.

## Czyszczenie motocykla

---

### Mycie motocykla

Podczas mycia motocykla postępuj wg poniższej procedury:

1. Usuń pod bieżącą wodą brud i błoto. Użyj miękkiej gąbki lub szczotki. Nie stosuj do mycia twardych przedmiotów, które mogłyby porysować lakier.
2. Umyj cały motocykl z użyciem łagodnego środka (detergentu) lub szamponu samochodowego i miękkiej gąbki lub szczotki. Pojazd obficie spłukiwać wodą.

### WSKAZÓWKA

*Po jeździe po zasolonych ulicach lub wzdłuż wybrzeża morskiego umyj niezwłocznie motocykl zimną wodą. Użyj zimnej wody, gdyż ciepła wzmoże procesy korozyjne.*

### WSKAZÓWKA

*Unikaj polewania lub przepływu wody wokół następujących miejsc:*

- Stacyjka
- Świece zapłonowe
- Korek wlewu paliwa
- Obudowa przepustnic
- Układ wtrysku paliwa
- Pompa hamulcowa

### UWAGA:

Myjki wysokociśnieniowe takie jak na samoobsługowych myjniach mają wystarczające ciśnienie, by uszkodzić elementy motocykla. Ich wykorzystanie może doprowadzić do rdzy, korozji i przyspieszonego zużycia. Środki chemiczne do czyszczenia także niszczą elementy motocykla.

Nie używaj myjek wysokociśnieniowych do czyszczenia motocykla. Nie stosuj chemicznych środków do czyszczenia części do korpusu przepustnic i czujników układu wtryskowego.

3. Po całkowitym usunięciu brudu spłucz dokładnie motocykl.
4. Po spłukaniu wytrzeć motocykl wilgotną szmatką, a następnie zostawić w cieniu do wyschnięcia.
5. Sprawdzić motocykl pod kątem uszkodzeń lakieru. W przypadku konieczności wykonania zaprawek należy postępować następująco:
  - a) Uszkodzone miejsca dokładnie wyczyścić i odtłuścić (np. benzyną ekstrakcyjną).

- b) Lakier dobrze rozmieszać i uszkodzone miejsce pomalować małym pędzelkiem.
- c) Lakier dobrze wysuszyć.

#### WSKAZÓWKA

*Klosz reflektora może zaparować po myciu motocykla lub jeździe w deszczu. Po włączeniu światła klosz będzie stopniowo odparowywał, nabierając przejrzystości. Aby uniknąć rozładowania akumulatora odparowanie klosza reflektora wykonuj na uruchomionym silniku.*

#### UWAGA:

Czyszczenie motocykla benzyną, alkoholem i innymi środkami lotnymi można doprowadzić do uszkodzenia jego części. Czyść motocykl przy użyciu miękkiej szmatki i ciepłej wody z łagodnym detergentem.

#### Woskowanie motocykla

Po umyciu motocykla dobrze jest go nawoskować i wypolerować w celu ochrony lakieru

- Używać tylko wosków i środków polerujących wysokiej jakości
- Przy woskowaniu i polerowaniu stosować się do zaleceń producentów tych środków.

#### Kontrola po czyszczeniu

W celu zachowania długiej żywotności motocykla lub jego części należy go właściwie i regularnie smarować według zaleceń z rozdziału „Punkty smarowania”.

#### OSTRZEŻENIE

**Jazda motocyklem z mokrymi hamulcami stwarza zagrożenie. Mokre hamulce mają obniżoną skuteczność i mogą być przyczyną wypadku.**

**Jazda motocyklem bezpośrednio po umyciu musi być bezwzględnie poprzedzona kontrolą hamulców. Jadąc powoli należy kilkakrotnie łagodnie uruchomić hamulce w celu wysuszenia tarcz.**

Przed kolejnym użyciem motocykla postępuj zgodnie z instrukcjami zawartymi w rozdziale: „Kontrola przed jazdą”.





**DANE TECHNICZNE MOTOCYKLA SUZUKI SFV650AL3**

<b>WYMIARY I CIĘŻAR</b>	
Długość całkowita	2130 mm
Szerokość całkowita	760 mm
Wysokość całkowita	1090 mm
Rozstaw kół	1445 mm
Prześwit	135 mm
Wysokość siedzenia	785 mm
Masa motocykla gotowego do jazdy	205 kg

<b>SILNIK</b>	
Typ	4-suwowy, chłodzony cieczą, dohc, 90° V-twin
Ilość cylindrów	2
Średnica cylindra	81.0 mm
Skok tłoka	62.6 mm
Pojemność skokowa	645 cm <sup>3</sup>
Stopień sprężania	11.5 : 1
Gaźnik	Układ wtrysku paliwa
Filtr powietrza	Z wkładem z włókien poliestrowych
System rozruchu	Elektryczny
System smarowania	Smarowanie pod ciśnieniem

<b>PEZENIESIENIE NAPĘDU</b>	
Sprzęgło	Wielotarczowe, w kąpielu olejowej
Skrzynia biegów	6-biegowa
Schemat zmiany biegów	1 w dół, 5 do góry
Przełożenie reduktora	2.088 (71/34)
Przełożenia biegów	
1	2.461 (32/13)
2	1.777 (32/18)
3	1.380 (29/21)
4	1.125 (27/24)
5	0.961 (25/26)
6	0.851 (23/27)
Przełożenie przekładni głównej	3.066 (46/15)
Łańcuch napędowy	DID 520V M2, 112 ogniw

<b>RAMA</b>	
Przednie zawieszenie	Widelec teleskopowy, sprężyny spiralne, tłumienie olejowe,
Tylne zawieszenie	Wahacz wleczony, sprężyna spiralna, tłumienie olejowe,
Skok przedniego zawieszenia	125 mm
Skok tylnego zawieszenia	130 mm
Kąt skrętu kierownicy	33° (w lewo i w prawo)
Kąt główki ramy	25°
Wyprzedzenie	106 mm
Promień zawracania	3,0 m.
Przedni hamulec	Tarczowy, o dwóch tarczach
Tylne hamulec	Tarczowy
Rozmiar opony przedniej	120/70 ZR17 M/C (58W), bezdętkowa
Rozmiar opony tylnej	160/60 ZR17 M/C (69W), bezdętkowa

<b>WYPOSAŻENIE ELEKTRYCZNE</b>	
Zapłon	Elektroniczny, tranzystorowy
Świeca zapłonowa	NGK CR8EIA-9, DENSO IU24D
Akumulator	12V 36kC (10 Ah)/10 HR
Generator	3-fazowy generator prądu zmiennego
Bezpiecznik	30/10/10/15/10/10/15 A
Bezpiecznik ABS	20/15 A
Reflektor	12V 60/55W (H4)
Światło pozycyjne	12V 5W
Światło tylne / hamowania	12W 5/21W
Światła kierunkowskazów	12V 21W
Oświetlenie tablicy rejestracyjnej	12V 5W
Oświetlenie szybkościomierza	LED
Oświetlenie obrotomierza	LED
Kontrolka biegu jałowego	LED
Kontrolka świateł długich	LED
Kontrolka kierunkowskazów	LED
Kontrolka temperatury cieczy chłodzącej / ciśnienia oleju	LED
Kontrolka poziomu paliwa	LED
Kontrolka układu wtrysku paliwa FI	LED
Kontrolka układu ABS	LED

<b>POJEMNOŚCI</b>	
Zbiornik paliwa	14.0 l
Ilość oleju do napełnienia bez zmiany filtra	2400 ml
ze zmianą filtra	2750 ml
Ilość płynu chłodzącego	1850 ml

## **Indeks alfabetyczny**

---

### **A**

Akumulator 53

### **B**

Bezpieczniki 94

Blokada kierownicy 15

### **C**

Czyszczenie motocykla 103

### **D**

Dane techniczne 105

Demontaż koła przedniego 81

Demontaż koła tylnego 84

Docieranie 39

Dźwignia zmiany biegów 27

### **F**

Filtr powietrza 56

### **G**

Gaśnięcie silnika 99

### **H**

Hamulce 73

### **J**

Jazda po wzniesieniach 45

### **K**

Katalizator 95

Kluczyki 14

Kontrola przed jazdą 40

Kontrola układu zapłonowego 98

Kontrola układu zasilania 98

Korek wlewu paliwa 26

Kontrola wolnych obrotów 67

Korzystanie z akcesoriów i wskazówki dot. 6 bezpieczeństwa

## **L**

Lewy uchwyt kierownicy 22

## **Ł**

Łańcuch napędowy 70

## **M**

Mycie motocykla 103

## **N**

Nóżka boczna 30

## **O**

Olej silnikowy 35, 63

Opony 77

## **P**

Paliwo 34

Paski do mocowania bagażu 29

Pedał hamulca tylnego 28

Plan przeglądów 49

Płyn chłodzący 36, 68

Położenie numeru seryjnego 9

Prawy uchwyt kierownicy 24

Przechowywanie motocykla 101

Przewód paliwowy 63

Przygotowanie do jazdy po dłuższym postoju 102

## **R**

Reflektor 87

Reguły bezpiecznej jazdy 43

Regulacja linki gazu 67

Regulacja linki sprzęgła 68

Regulacja zawieszki 31

Rozmieszczenie elementów sterowania 11

Rozruch silnika 43

Ruszanie 44

## **S**

Smarowanie motocykla 53

## **Ś**

Świece zapłonowe 58

## **U**

<i>Uchwyt na kask</i>	28
<i>Usterki i ich usuwanie</i>	97

## **W**

<i>Włącznik zapłonu (stacyjka)</i>	14
<i>Wyłącznik silnika przy nóżce bocznej</i>	81
<i>Wymiana oleju silnikowego i filtra</i>	64
<i>Wymiana żarówek</i>	87

## **Z**

<i>Zalecane obroty silnika</i>	39
<i>Zamknięcie siedziska</i>	28
<i>Zatrzymanie i parkowanie</i>	45
<i>Zestaw narzędzi</i>	51
<i>Zestaw zegarów</i>	16
<i>Zmiana biegów</i>	44

Wykonano na podstawie:  
Suzuki owner's manual  
SFV650AL3  
SUZUKI MOTOR POLAND  
Marzec 2013